



www.dtco.vdo.com

Digitální tachograf – DTCO 1381

Release 1.4

Návod k použití majitel & řidič (CZ)



VDO

Vážený uživateli,

tento digitální tachograf, **DTCO 1381** se svými systémovými komponentami je kontrolním zařízením ES a odpovídá technickým specifikacím výnosu (EHS) 3821/85, příloha I B, v aktuálně platném znění.

Zpracovaná data podporují ...

- řidiče při dodržování sociálních předpisů v silničním provozu
- a majiteli poskytují (prostřednictvím speciálního softwaru) užitečné údaje o využití řidiče a vozidla.



Tento návod k použití je určen pro **majitele a jízdní personál**, a popisuje odborné a nařízením stanovené ovládání tachografu DTCO 1381. Návod si pečlivě přečtete a seznámte se s tachografem DTCO 1381.

Další informace o DTCO 1381 a kontaktní adresy naleznete na internetu na adrese:

www.dtco.vdo.com

Přejeme Vám neustálou dobrou jízdu.

Váš Continental Automotive GmbH

© 04.11 by Continental Automotive GmbH

Odpovědnost za obsah nese:

Continental Automotive GmbH
P.O. Box 1640
78006 Villingen-Schwenningen
GERMANY

Změny technických detailů oproti popisům, údajům a obrázkům v tomto návodu k použití vyhrazeny.

Dotisk, překlad a rozmnožování nejsou bez písemného svolení povoleny.

Všeobecná upozornění	1	Speciální zobrazení	19	Potvrzení směny a nastavení aktivit ve směně předem	34
Prostředky zobrazení	8	Stav výroby	19	Nastavení aktivit	35
Ovládání tachografu DTCO 1381	9	Out of scope	19	Manuální nastavení	35
Zákonná ustanovení	10	Převoz nebo jízda vlakem	19	Automatické nastavení	35
Povinnosti řidiče	10	Chování při podpětí / přepětí	20	Automatické nastavení po zapnutí nebo vypnutí zapalování *	35
Povinnosti majitele	11	Přerušení napětí	20	Ruční zadání aktivit	36
Zacházení s výtisky	11	Provozní režim "Majitel"	3	Stažení dat z karty řidiče	37
Zacházení s kartami tachografu	12	Funkce karty majitele	22	Vyjmutí karty(karet) řidiče	38
Čištění karty tachografu	12	Funkce menu v provozním režimu "Majitel"	22	Postup menu po vyjmutí karty řidiče	39
Úvod	2	Vložení karty majitele	23	Změna řidiče / vozidla během provozu	40
První kroky obsluhy	14	Zadání registrační značky vozidla (RZV)	24	Průvodní dokumenty	41
Pro majitele	14	Příprava na stažení dat	25	Manipulace s tiskárnou	5
Pro řidiče	14	Vyjmutí karty majitele	26	Vložení role papíru	44
Indikační a obslužné prvky	15	Provozní režim "Provoz"	4	Tisk dat	45
Krátký popis	15	Vložení karty(karet) řidiče	28	Spuštění tisku	45
Variety zobrazení	17	Manuální zadání.....	28	Přerušení tisku	45
Pohotovostní mód	17	Možnosti oprav	30	Zvláštnosti při tisku	46
Upozornění po zapnutí zapalování .	17	Zadání země během manuálního zadávání.....	31	Odstranění vzpříčeného papíru	46
Standardní zobrazení	18	Přerušení procesu zadávání	31		
Zobrazení dat při jízdě	18	Doplnění aktivity "Odpočinek"	32		
Zobrazení dat při zastaveném vozidle	18	Pokračování pracovní směny	33		
Zobrazení hlášení	18				

Funkce menu	6	Hlavní menu Zadání řidič 1 / řidič 2	56	Popis výrobku	8
Vyvolání funkcí menu	48	Zadání výchozí země	56	Provozní režimy tachografu	
Během jízdy	48	Zadání cílové země	56	DTCO 1381	74
Při stojícím vozidle	48	Hlavní menu Zadání vozidla	57	Karty tachografu	75
Zobrazení časů karet řidičů	49	Zadání Out začátek/konec	57	Karta řidiče	75
Nastavení jazyka	49	Zadání začátku převozu / vlaku	57	Karta majitele	75
Navigace ve funkcích menu	50	Nastavení místního času	57	Kontrolní karta	75
Přístup do menu zablokovan!	51	Provedení korekce UTC	58	Dílenská karta	75
Opuštění funkcí menu	51	Hlavní menu Zobrazení řidič 1 / řidič 2	59	Zablokování karet tachografu	75
Přehled struktury menu	52	Hlavní menu Zobrazení vozidla	60	Přístupová práva karet tachografu	76
Hlavní menu Výtisk řidič 1 / řidič 2	53	Hlášení	7	Data na kartě řidiče / podniku	77
Tisk denní hodnoty	53	Zobrazí se hlášení	62	Pevná data na kartě řidiče	77
Tisk událostí	53	Příznaky hlášení	62	Proměnná data na kartě řidiče	77
Vytištění aktivit	53	Potvrzení hlášení	63	Pevná data na kartě majitele	78
Hlavní menu Výtisk vozidlo	54	Přehled událostí	64	Proměnná data na kartě majitele	78
Tisk denní hodnoty z velkokapacitní paměti	54	Přehled poruch	66	Data ve velkokapacitní paměti	79
Tisk událostí z velkokapacitní paměti	54	Varování pracovní doby	68	Krátké vysvětlení uložených dat	79
Tisk překročení rychlosti	54	Přehled obslužných pokynů	69	Správa času	80
Tisk technických dat	54			Přepočítání na čas UTC	80
Vytisknout v-diagram	55			Údržba a péče	81
Vytisknout status D1/D2 *	55			Čištění tachografu DTCO 1381	81
Tisk profil rychlosti *	55			Povinnost kontroly tachografů	81
Tisk profil otáček motoru *	55			Chování při opravě/výměně tachografu DTCO 1381	81
				Likvidace komponent	81

Technické údaje	82
DTCO 1381	82
Role papíru	82

Piktogramy a příklady výtisku

9

Přehled piktogramů	84
Kombinace piktogramů.....	85
Zkratky zemí	87
Značky regionů	88
Příklady výtisku	89
Denní sestava karty řidiče	89
Denní sestava vozidla	91
Události / poruchy vozidla	92
Překročení rychlosti	93
Technické údaje	93
Aktivity řidiče	94
v-diagram	94
Status D1/D2 diagram *	94
Profil rychlosti *.....	95
Profil otáček motoru *	95
Vysvětlivky k příkladům výtisku	96
Legenda k datovým blokům.....	96
Účel záznamu u událostí nebo poruch.....	103
Kódování účelu záznamu	103
Kódování pro bližší popis	105

Příloha

A

Abecední rejstřík	107
Release-Přehled.....	110
Automatické nastavení aktivit po zapálení zapnuto/vypnuto.....	111
Poznámka.....	112
EC Declaration of Conformity	115

www.dtco.vdo.com

Všeobecná upozornění

Prostředky zobrazení

Ovládání tachografu DTCO 1381

Zákonná ustanovení

Zacházení s kartami tachografu

www.dtco.vdo.com

1

■ Prostředky zobrazení

V tomto návodu k použití naleznete následující zvýraznění:



Varování

Varování Vás upozorňuje na možné nebezpečí poranění nebo úrazu.



Pozor!

Text vedle tohoto symbolu nebo pod ním obsahuje důležité informace, jak zabránit ztrátě dat, poškození přístroje a jak dodržet zákonné požadavky.



Tip

Tato značka poskytuje rady nebo informace, jejichž nedodržení může vést k poruchám.



Knihy představuje odkaz na jinou dokumentaci.

Kroky postupu

1. Tato značka představuje úkon – máte něco provést. Také budete po krocích vedeni skrz menu a vyzývání k zadání.
2. Další úkony jsou postupně číslovány.

Symboły

- * Hvězdička označuje zvláštní výbavu.
Poznámka: Dbejte prosím na upozornění k variantě ADR a opsi "Automatické nastavení aktivit po zapálení zapnuto/vypnuto", protože jsou jednotlivé funkce závislé na zapalování.
- ➔ Tato značka uvádí, na které straně naleznete další informace k tématu.
- ↻ Tato značka označuje pokračování na další straně.

Zobrazení menu

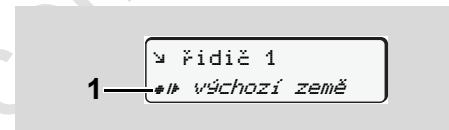

Blikající řádky nebo znaky zobrazeného menu jsou v návodu k použití vyznačeny *kurzívou* (1).

Definice

Řidič 1 = Osoba, která právě řídí nebo bude řídit vozidlo.

Řidič 2 = Osoba, která vozidlo neřídí.

■ Ovládání tachografu DTCO 1381



Nebezpečí úrazu

Během jízdy se mohou na displeji zobrazovat hlášení. Stejně tak existuje možnost, že bude karta řidiče automaticky vyhozena.

Nenechte se tím rozptylovat, svou plnou pozornost vždy věnujte provozu na silnici.



Nebezpečí poranění

Vy a jiné osoby se můžete poranit o otevřenou zásuvku tiskárny. Zásuvku tiskárny otevírejte pouze při vkládání role papíru!

V závislosti na objemu tisku může být tepelná tisková hlava velmi horká! Před vkládáním nové role papíru počkejte, dokud se tisková hlava neochladí.



Nebezpečí výbuchu

Varianta DTCO 1381 ADR * je určena pro provoz v prostředí, ohroženém výbuchem.

Dodržuje prosím pokyny pro dopravu a manipulaci s nebezpečnými látkami v prostředí, ohroženém výbuchem.



Abyste zabránili poškození tachografu DTCO 1381, vždy dbejte na následující upozornění!

- Instalaci a zaplombování tachografu DTCO 1381 provádí autorizované osoby. **Do přístroje a přívodů nezasahujte.**
- Do vstupu na karty nekládejte žádné jiné karty, například kreditní karty, embosované karty nebo kovové karty atd. Tím byste vstup na karty tachografu DTCO 1381 poškodili!

- Používejte pouze schválené a výrobcem doporučené role papíru (originální papír do tiskárny VDO). Při tom dbejte na schvalovací značku.
 - ➔ *Detaily viz "Role papíru" na strane 82.*
- Tlačítka nemačkejte předměty s ostrými hranami, nebo špičatými předměty, například kuličkovým perem atd.
- Čistěte zařízení lehce zvlhčenou utěrkou nebo čistící utěrkou z mikrovláken. (Lze získat ve Vašem příslušném prodejním a servisním centru.)
 - ➔ *Viz "Údržba a péče" strana 81.*

■ Zákonná ustanovení



Kdo provede změny tachografu nebo přívodu signálu ovlivňující registraci a ukládání tachografu, především s úmyslem uvedení v omyl, může porušovat zákonná trestněprávní, resp. pořádková ustanovení.

Padělání, potlačení nebo zničení záznamů tachografu, jakož i karet tachografu nebo vytisknutých dokumentů, je zakázáno.

Zákonný předpoklad

Použití tachografů je v současnosti upraveno aktuálně platným zněním nařízení ES 3821/85 ve spojení s nařízením č. ES 561/2006 a příslušnými národními zákony. Řidiči a držitelé vozidla (majitelé) ukládají celou řadu povinností a odpovědností. Následující seznam si nenárokují právo na úplnost nebo právní závaznost!

► Povinnosti řidiče

- Řidič se postará o řádné používání karty řidiče a tachografu.
- Chování v případě selhání tachografu.
 - Řidič musí na zvláštní list nebo na zadní stranu papírové role zaznamenat údaje o aktivitách, které nebyly tachografem zaznamenány nebo vytisknuty nezávadně.
 - ➔ Viz "Ruční zadání aktivit" strana 36.
 - Pokud není možný návrat do stanoviště během jednoho týdne, je nutno proést opravu tachografu odbornou dílnou během cesty.
- Při smíšeném provozu (nasazení vozidel se zapisovacím kotoučem a digitálními tachografy) je nutné s sebou vozit potřebné dokumenty.
 - ➔ Viz "Změna řidiče / vozidla během provozu" strana 40.
- Při ztrátě, odcizení, poškození nebo selhání karty řidiče musí řidič na tachografu DTCO 1381 na začátku a na konci jízdy vyhotovit denní výtisk a opatřit jej osobními údaji. Popřípadě je do něj třeba dopsat ručně doby pohotovosti a ostatní pracovní doby.
 - ➔ Viz "Ruční zadání aktivit" strana 36.
- Kartu řidiče je nutné při poškození nebo selhání předat příslušnému úřadu, resp. její ztrátu je nutné řádně ohlásit. O náhradní kartu je třeba požádat do sedmi kalendářních dnů.
- Bez karty řidiče je možné pokračovat v jízdě po dobu 15 kalendářních dní, pokud to je nutné k návratu vozidla na stanoviště majitele.
- Přesné důvody obnovení, náhrady nebo výměny karty řidiče úřadem jiných členských států je nutné neprodleně sdělit příslušnému úřadu.



- Po uplynutí doby platnosti karty řidiče ji řidič musí ještě alespoň 28 kalendářních dní vozit s sebou ve vozidle (Nařízení o řidičích z povolání platné v Německu; v ČR toto neplatí, karta se musí vrátit).
- **Povinnosti majitele**
- Po převozu vozidla autorizovaným servisem se postarejte o to, aby byla neprodleně doplněna kalibrační data, jako schvalující členský stát a poznávací značka.
 - Při vložení karty majitele budete případně vyzváni k zadání členského státu a registrační značka vozidla do DTCO 1381.
► *Detaily viz "Zadání registrační značky vozidla (RZV)" na strane 24.*
 - Na začátku nasazení vozidla nahlaste akci tachografu DTCO 1381, po jejím skončení ji opět odhlaste.
► *Detaily viz "Vložení karty majitele" na strane 23.*
 - Zajistěte, aby bylo ve vozidle dostatečné množství schválených rolí papíru.
- Sledujte bezvadnou funkci tachografu. Dodržujte intervaly předepsané na základě zákonných ustanovení pro kontrolu tachografu. (Periodická kontrola minimálně každé dva roky.)
 - Pravidelně stahujte data z hromadné paměti DTCO 1381 a z karty řidiče a ukládejte tato data podle zákonných předpisů.
 - Opravy a kalibraci nechávejte provádět pouze v autorizovaných servisech.
► *Detaily viz "Povinnost kontroly tachografů" na strane 81.*
 - Kontrolujte řádné užívání tachografu řidiči. V pravidelných intervalech kontrolujte doby řízení a odpočinku a upozorňujte na případné odchylky.
- **Zacházení s výtisky**
- Zajistěte, aby výtisky nebyly poškozeny (staly se nečitelnými) světlem nebo slunečním zářením, ani vlhkostí nebo teplem.
 - Výtisky musí držitel vozidla/majitel uchovávat po dobu minimálně jednoho roku.

1

■ Zacházení s kartami tachografu

Vlastnictví karty tachografu opravňuje k používání tachografu DTCO 1381. Oblasti působnosti a přístupová práva jsou předepsány zákonodárci.

➔ Viz "Karty tachografu" strana 75.



Karta řidiče se vztahuje k určité osobě. Její pomocí se řidič identifikuje vůči tachografu DTCO 1381.

Karta řidiče není přenositelná!



Karta majitele je určena pro vlastníky a držitele vozidel se zabudovaným digitálním tachografem a nesmí se převádět na "třetí osoby".

Karta majitele neslouží k jízdě!



Pro zabránění ztrátě dat zacházejte s kartou tachografu opatrně a dodržujte také pokyny výdejních míst karet tachografu.

- Karty tachografu neohýbejte a nelámejte, rovněž je nepoužívejte k jiným účelům.
- Nepoužívejte poškozené karty tachografu.
- Kontaktní plochy udržujte v čistotě, suchu, bez tuků a olejů (karty vždy uchovávejte v ochranném pouzdře).
- Chraňte ji před přímým slunečním zářením (nenechávejte ji ležet na přístrojové desce).
- Nepokládejte ji do bezprostřední blízkosti silných elektromagnetických polí.
- Karty nepoužívejte po datu platnosti, resp. včas před jejím uplynutím zažádejte o novou kartu tachografu.

► Čištění karty tachografu

Znečištěné kontakty karty tachografu čistěte lehce zvlhčenou utěrkou nebo čistící utěrkou z mikrovláken. (Lze získat ve Vašem příslušném prodejním a servisním centru.)



K čištění kontaktů karty tachografu nepoužívejte rozpouštědla, jako jsou ředidla nebo benzín.

Úvod

První kroky obsluhy

Indikační a obslužné prvky

Varianty zobrazení

Speciální zobrazení

www.dtco.vdo.com

■ První kroky obsluhy

► Pro majitele

1. Přihlaste majitele do tachografu DTCO 1381. Zasuňte kartu podniku do libovolné šachty pro karty.
➤ *Detaily viz "Vložení karty majitele" na strane 23.*

 Karta majitele neslouží k jízdě!

2. Po přihlášení nebo nahrání dat vyjměte kartu podniku ze šachty pro karty.
➤ *Detaily viz "Vyjmutí karty majitele" na strane 26.*

► Pro řidiče

1. Na začátku směny (začátku pracovního dne) zasuňte Vaši kartu řidiče do šachty pro karty.
➤ *Detaily viz "Vložení karty(karet) řidiče" od strany 28.*
2. Příkazem "Manuální zadání" můžete doplňovat aktivity na svou kartu řidiče.
➤ *Detaily viz "Manuální zadání" od strany 28.*
3. Tlačítkem aktivity nastavte aktivitu, kterou dnes chcete provést.
➤ *Detaily viz "Nastavení aktivit" na strane 35.*
4. Nastavte čas na aktuální místní čas.
➤ *Detaily viz "Nastavení místního času" na strane 57.*
5. **Důležité!** Při přestávce nebo odpočinku bezpodmínečně nastavte aktivitu na "H".
6. Případné poruchy přístroje nebo komponent systému se zobrazí na displeji. Hlášení potvrďte.
➤ *Detaily viz "Zobrazí se hlášení" od strany 62.*
7. Na konci směny (konci pracovního dne) nebo při změně vozidla vyjměte Vaši kartu řidiče ze šachty pro karty.
➤ *Detaily viz "Vyjmutí karty(karet) řidiče" od strany 38.*
8. Aktivity uplynulých dní, jakož i uložené události atd. můžete vytisknout nebo zobrazit prostřednictvím funkcí menu.
➤ *Detaily viz "Vyvolání funkcí menu" od strany 48.*



Platné zákonné předpisy specifické pro danou zemi nejsou v tomto návodu k použití uváděny a je nutné na ně případně dodatečně dbát!

■ Indikační a obslužné prvky

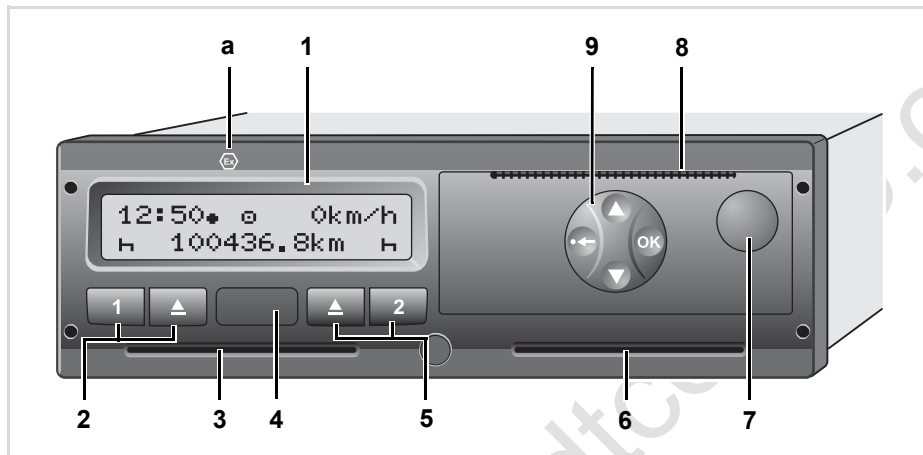

- (1) Displej
- (2) Tlačítka řidiče 1
- (3) Vstup na karty 1
- (4) Rozhraní pro stahování
- (5) Tlačítka řidiče 2
- (6) Vstup na karty 2
- (7) Tlačítko pro otevření zásuvky tiskárny
- (8) Trhací hrana
- (9) Tlačítka menu

(a) Značka "ADR" pro variantu ADR *
(ADR = Evropská dohoda o mezinárodní silniční přepravě nebezpečných nákladů)

► Krátký popis

Displej (1)

V závislosti na provozním režimu vozidla se objevují různá zobrazení nebo se mohou zobrazovat data.

➔ Viz "Varianty zobrazení" strana 17.

Tlačítka řidiče 1 (2)

■ Tlačítko aktivit řidiče 1
➔ Viz "Nastavení aktivit" strana 35.

▲ Vysouvací tlačítko vstupu na karty 1

Vstup na karty 1 (3)

Řidič 1, který bude vozidlo právě řídit, vloží svou kartu řidiče do vstupu na karty 1.

➔ *Detaily viz "Vložení karty(karet) řidiče" od strany 28.*

Rozhraní pro stahování (4)

Pod krytkou se nachází rozhraní pro stahování.

➔ *Detaily viz "Přístupová práva karet tachografu" na strane 76.*

Tlačítka řidiče 2 (5)

2 Tlačítko aktivit řidiče 2

▲ Vysouvací tlačítko vstupu na karty 2

Vstup na karty 2 (6)

Řidič 2, který vozidlo právě řídit nebude, vloží svou kartu řidiče do vstupu na karty 2 (provoz v týmu).

Tlačítko pro otevření zásuvky tiskárny (7)

Tímto tlačítkem otevřete zásuvku tiskárny, například za účelem vložení role papíru.

Trhací hrana (8)

Održením přes hranu můžete od role papíru oddělit výtisk, zhotovený integrovanou tiskárnou.

Tlačítka menu (9)

Pro zadávání, zobrazování nebo tisk dat používejte následující tlačítka:

- ▲/▼** Vyberte požadovanou funkci nebo výběr listováním. (možné stisknutím a přidržením tlačítka auto-repeat-funkce.)
- OK** Potvrďte vybranou funkci/výběr.
- OK** Stiskněte a podržte, postupné přepínání až po poslední zadávací pole.
- ↵** Menu po krocích opusťte nebo přerušete zadávání země.

Varianta ADR * (a)

- ☞** Jednotlivé funkce, jako vložení nebo vyjmutí karet tachografu, tisk nebo zobrazení dat, jsou dostupné jen se zapnutým zapalováním!

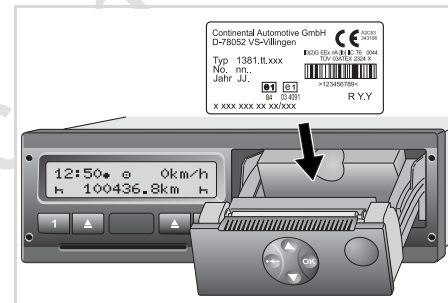
Typový štítek

Typový štítek

Po otevření zásuvky tiskárny uvidíte typový štítek s následujícími údaji: jméno a adresa výrobce, varianta přístroje, sériové číslo, rok výroby, kontrolní značka, schvalovací značka a Release Stand.

■ Varianty zobrazení

Všeobecné

Zobrazení sestává z piktogramů a textu, přičemž jazyk se automaticky nastavuje následovně:

- Zobrazený jazyk určuje karta řidiče vložená do vstupu na karty 1, resp. karta řidiče, která byla do tachografu DTCO 1381 naposledy vložena.
- Nebo karta tachografu s vyšší prioritou, například karta majitele, kontrolní karta.

Volba jazyka

Alternativně k automatickému nastavení jazyka prostřednictvím karty tachografu můžete sami individuálně nastavit upřednostňovaný jazyk.

➔ *Details viz "Nastavení jazyka" na str. 49.*

► Pohotovostní mód

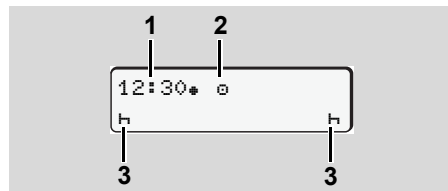

Zobrazení pohotovostního módu

V provozním režimu Provoz "0" se DTCO 1381 přepne po cca 5 minutách do režimu pohotovostní mód za následujících podmínek:

- zapalování vozidla je vypnuté
- a není zobrazeno žádné hlášení.

Vedle času (1) a provozního režimu (2) se zobrazují nastavené aktivity (3). Po dalších 3 minutách (hodnotu lze na přání upravit) displej zhasne.

Pohotovostní mód se zruší:

- když se zapne zapalování,
- když se stiskne libovolné tlačítko,
- nebo když tachograf DTCO 1381 nahlásí událost nebo poruchu.

► Upozornění po zapnutí zapalování

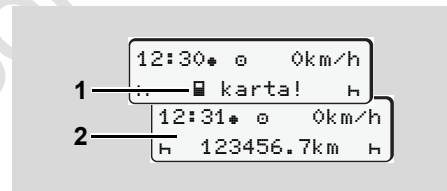

Upozornění po zapnutí zapalování

Pokud není ve vstupu na karty 1 vložena karta tachografu, zobrazí se na cca 20 sekund upozornění (1), poté se zobrazí standardní zobrazení (2).

► Standardní zobrazení

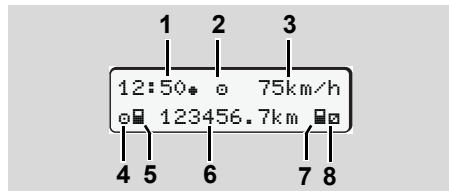

Standardní zobrazení

Jakmile vozidlo jede a nezobrazuje se žádné hlášení, zobrazí se automaticky standardní zobrazení.

- (1) Čas
 - se symbolem "*" = Místní čas bez symbolu "*" = Čas UTC
 - Viz "Správa času" strana 80.
- (2) Znak druhu provozu "provoz"
 - Detaily viz "Provozní režimy tachografu DTCO 1381" na strane 74.
- (3) Rychlost
- (4) Aktivita řidiče 1
- (5) Symbol karty řidiče 1
- (6) Celkový stav kilometrů
- (7) Symbol karty řidiče 2
- (8) Aktivita řidiče 2

► Zobrazení dat při jízdě

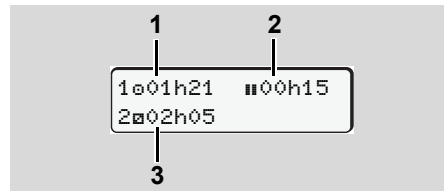

Zobrazení dat při jízdě

Během jízdy stisknete libovolné tlačítko menu, čímž se zobrazí aktuální doby vložené karty řidiče.

- (1) Doba řízení "1" řidiče 1 od doby platného přerušení řízení.
 - (2) Platná doba přestávky "00" v dílčích přerušeních o délce nejméně 15 minut a následujících 30 minut, v souladu s nařízením ES č. 561/2006.
 - (3) Doba řidiče 2:
 - Současná aktivita doba pohotovosti "2" a doba trvání aktivity.
- ☞ Chybí-li karta řidiče, objeví se časy, které jsou přiřazeny příslušné přihrádce na kartu "1" nebo "2".

Při opětovném stisku tlačítka menu nebo po 10 sekundách se opět zobrazí standardní zobrazení.

► Zobrazení dat při zastaveném vozidle

U stojícího vozidla a zasunuté kartě řidiče můžete vyvolat další data karty řidiče.

► Viz "Vyvolání funkcí menu" strana 48.

► Zobrazení hlášení

Nezávisle na tom, jaké zobrazení se nyní zobrazuje a zda vozidlo stojí nebo jede, se přednostně zobrazují hlášení.

► Viz "Zobrazí se hlášení" strana 62.

■ Speciální zobrazení

► Stav výroby

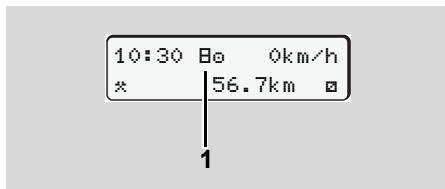

Zobrazení stavu výroby

Pokud nebyl tachograf DTCO 1381 ještě aktivován jako kontrolní přístroj, zobrazí se "stav výroby", symbol "E" (1). Mimo dílenskou kartu nepřijímá tachograf DTCO 1381 žádné jiné karty tachografu!



Zajistěte, aby byl tachograf DTCO 1381 neprodleně řádně uveden do provozu autorizovaným odborným servisem.

► Out of scope

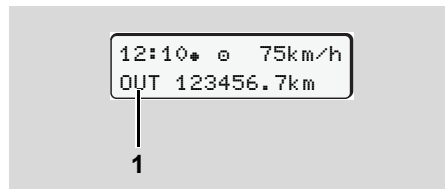

Zobrazení Out of scope

Vozidlo jede mimo oblast působnosti nařízení, "OUT" (1).

Tuto funkci můžete nastavit prostřednictvím menu.

➔ Viz "Zadání Out začátek/konec" strana 57.

Mimo oblast platnosti mohou být následující jízdy:

- Jízdy na neveřejných vozovkách.
- Jízdy mimo země EU.
- Jízdy, u kterých celková hmotnost vozidla nevyžaduje podle předpisů použití DTCO 1381.

► Převoz nebo jízda vlakem

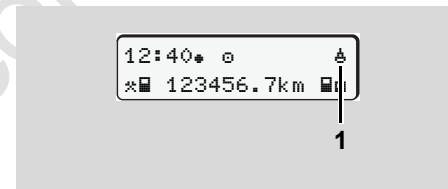

Zobrazení převozu nebo jízdy vlakem

Vozidlo se nachází na převozu nebo vlaku, symbol "■" (1).

Tuto funkci můžete nastavit prostřednictvím menu.

➔ Viz "Zadání začátku převozu / vlaku" strana 57.

► Chování při podpětí / přepětí

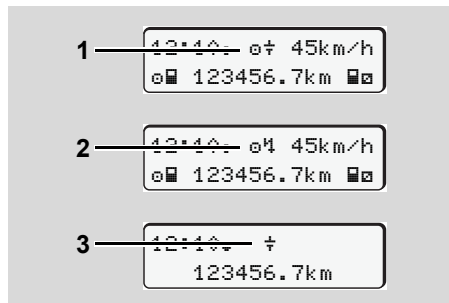

Zobrazení napájecího napětí

Momentální příliš nízké nebo vysoké napájecí napětí DTCO 1381 se projevuje následně:

Případ 1: "⊖" (1) Podpětí nebo ...

Případ 2: "⊕" (2) Přepětí

Tachograf DTCO 1381 nadále ukládá aktivity. Funkce tisku nebo zobrazení dat, jakož i zasunutí nebo vyjmutí karty tachografu nejsou možné!

Případ 3: "⊕/⊖" (3)

Tento případ odpovídá přerušení napětí. Tachograf DTCO 1381 nemůže plnit svůj úkol kontrolního přístroje! Aktivity řidiče se nezaznamenávají.

► Přerušení napětí

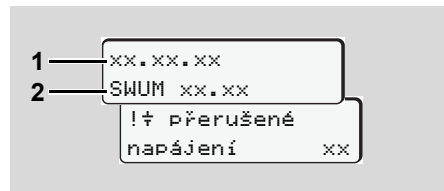

Zobrazení hlášení "přerušené napájení"

Jakmile je opět k dispozici napětí, objeví se na cca 5 vteřin verze provozního softwaru (1) a verze softwaru modulu upgrade (2).

Následně ohlásí DTCO 1381 "přerušení napětí".



Pokud se při správném palubním napětí na displeji permanentně zobrazuje symbol "⊕", vyhledejte, prosím, kvalifikovaný odborný servis!

Při poruše tachografu DTCO 1381 máte povinnost ručního zaznamenávání aktivit.

➔ Viz "Ruční zadání aktivit" strana 36.

Provozní režim "Majitel"

Funkce karty majitele

Vložení karty majitele

Příprava na stažení dat

Vyjmutí karty majitele

www.dtco.vdo.com

■ Funkce karty majitele



Podnik má povinnost zajišťovat řádné používání karty (karet) majitele.

Dbejte, prosím, na zákonná ustanovení platná pro Vaši zemi!

3

Karta majitele identifikuje majitele a při prvním vložení přihlásí majitele do tachografu DTCO 1381. Tím budou zajištěna přístupová práva k datům přiřazeným majiteli.

Vložená karta majitele Vás opravňuje k následujícím funkcím:

- Přihlášení a odhlášení podniku na této jednotce DTCO 1381, na příklad při prodeji vozidla, ukončení nájemní smlouvy na vozidlo atd.
- Případně (jednorázové) zadání členského státu a registrační značky vozidla.
- Přístup k datům ve velkokapacitní paměti a obzvláště k datům, která jsou přiřazena pouze tomuto majiteli.

- Přístup k datům na vložené kartě řidiče.
- Zobrazení, tisk nebo stažení dat přes rozhraní pro stahování.



Karta majitele je koncipována výhradně pro správu dat majitele a neslouží k jízdě! Pokud jezdíte s kartou podniku objeví se hlášení.

V jednotlivých členských státech existuje povinnost, pravidelně stahovat data. V následujících případech doporučujeme data stáhnout z velkokapacitní paměti:

- prodej vozidla,
- odstavení vozidla,
- výměna tachografu DTCO 1381 v případě poruchy.

► Funkce menu v provozním režimu "Majitel"

Navigace ve funkcích menu probíhá principiálně vždy podle stejné systematiky.

➔ Viz "Vyvolání funkcí menu" strana 48.

Pokud se však například ve vstupu na karty 2 nachází karta majitele, zůstanou zablokována všechna hlavní menu přiřazená vstupu na karty 2.

➔ Viz "Přístup do menu zablokováno!" strana 51.

V tomto případě můžete zobrazovat, tisknout nebo stahovat pouze data z karty řidiče vložené do vstupu na karty 1.

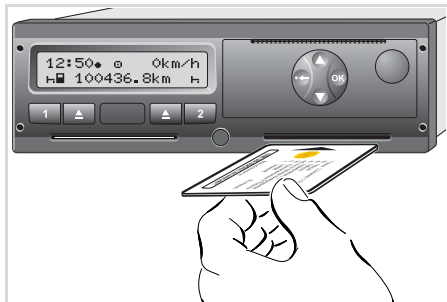

➔ Viz "Přehled struktury menu" strana 52.

■ Vložení karty majitele

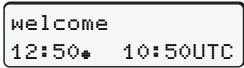
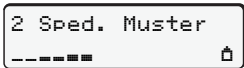

Vložení karty majitele

1. Zapněte zapalování. (Vyžadováno jen u varianty ADR *.)
 2. Vložte svou kartu majitele – čipem směrem nahoru a šipkou směrem vpřed – do libovolného vstupu na kartu.
-  Karta podniku určuje jazyk zobrazení. Alternativně můžete individuálně nastavit upřednostňovaný jazyk.
 ➔ Viz "Nastavení jazyka" strana 49.

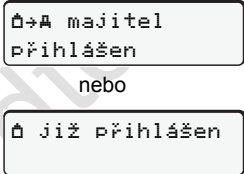
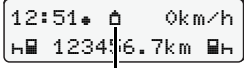
Krok / zobrazené menu	Vysvětlení / význam
3. 	Uvítací text: Na cca 3 sekundy se zobrazí nastavený místní čas "12:50" a čas UTC "10:50UTC" (časový posun = 2 hodiny).
4. 	Objeví se jméno společnosti. Indikátor průběhu zobrazuje postup čtení karty majitele. Případně vás DTCO 1381 vyzve k zadání registrační značky vozidla. <ul style="list-style-type: none"> • Vyberte "Ano" a potvrďte výběr tlačítkem , ➔ viz strana 24.
5. 	Při prvním vložení karty majitele se provede automatické přihlášení majitele k tachografu DTCO 1381. Funkce blokace majitele je aktivována. Tím se zaručí zachování ochrany dat specifických pro majitele!
6. 	Po načtení se zobrazí standardní zobrazení. Tachograf DTCO 1381 se nachází v provozním režimu "Majitel", symbol "A" (1).

► Zadání registrační značky vozidla (RZV)

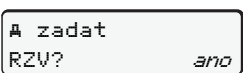
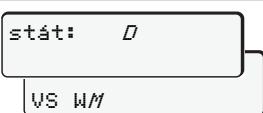
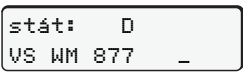
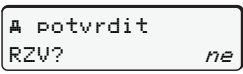
Krok / zobrazené menu	Vysvětlení / význam
1. 	Pokud se zobrazí dotaz zobrazený vedle, <ul style="list-style-type: none"> zvolte "Ano" a volbu potvrďte.
2. 	<ul style="list-style-type: none"> Vyberte zemi a potvrďte jej. První zadávaná pozice bliká "-". <ul style="list-style-type: none"> Vyberte požadovaný znak a potvrďte jej. Opakujte postup, lze zadat maximálně 13 pozic.
3. 	<ul style="list-style-type: none"> Pokud je zapotřebí méně pozic, stiskněte a podržte tlačítko OK, poslední pozice bliká. Zadání ještě jednou potvrďte tlačítkem OK.
4. Automaticky se vytiskne kontrolní výtisk.	
5. 	<ul style="list-style-type: none"> Překontrolujte zadané údaje! "Zvolte "Ano" a volbu potvrďte. Pokud je registrační značka nesprávná, zvolte možnost "Ne" a potvrďte. Zobrazí se krok 1, opakujte zadání.

Poznámka: Zadání registrační značka vozidla je jednorázové. Pozdější změny může provádět pouze kvalifikovaný servis.

Zadání:

Vyberte požadovanou funkci tlačítky **▲** nebo **▼** a výběr potvrďte tlačítkem **OK**.

Oprava zadání:

Tlačítkem **↶** v krocích postupujte zpět k předchozí pozici a znovu vložte znak(y).

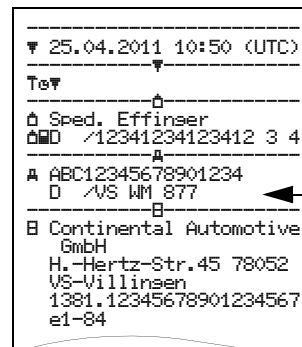
Výtisk: Technické údaje

```

-----
▼ 25.04.2011 10:50 (UTC)
-----
Te▼
-----
ô Sped. Effinser
ôMD /12341234123412 3 4
-----
A ABC12345678901234
D /VS WM 877
-----
B Continental Automotive
GmbH
H.-Hertz-Str.45 78052
VS-Villinsen
1381.12345678901234567
e1-84
  
```



■ Příprava na stažení dat

Nebezpečí výbuchu

Dodržuje prosím pokyny pro dopravu a manipulaci s nebezpečnými látkami v prostředí, ohroženém výbuchem.

Při nakládání a vykládání nebezpečných látek ...

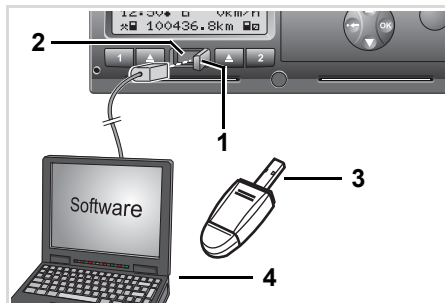
- musí být krytku rozhraní (1) uzavřena
- a nesmí se provádět stahování dat.



Připojení na rozhraní pro stahování

1. Odklopte krytku (1) doprava.
2. Propojte laptop (4) za pomoci interface pro download (2).
3. Spust'te čtecí software.
4. Nebo zasuňte download key (3) do download interface.

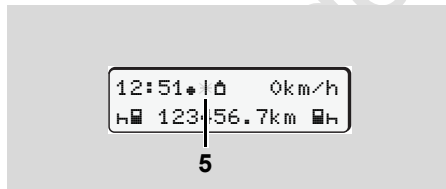

Identifikace: probíhá přenos dat
Během přenosu dat se objeví symbol (5).

 V žádném případě nepřerušujte spojení s download interface. U varianty ADR * nechte zapalování zapnuté.

5. Po stažení dat zavřete prosím bezpodmínečně krytku rozhraní (1).

Identifikace dat

Před stažením dat opatří tachograf DTCO 1381 kopírovaná data digitálním podpisem (identifikací). Podle tohoto popisu je možné přiřazovat data tachografu DTCO 1381 a kontrolovat jejich úplnost a pravost.

Stahování dat na dálku * (remote)

System managementu autoparků dokáže po úspěšné autentizaci karty podniku stahovat uživatelská data také dálkově.

 Detailní informace o čtecím softwaru naleznete v příslušné dokumentaci.

■ Vyjmutí karty majitele





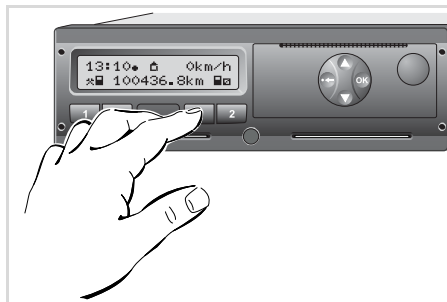

 Kartu majitele můžete ze vstupu na karty vyjmout pouze v případě, že vozidlo stojí!

3

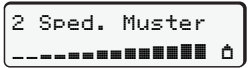
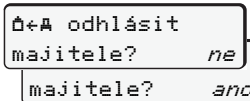
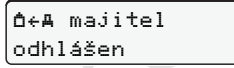

Vysunutí karty majitele

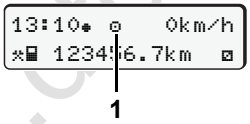
1. Zapněte zapalování. (Vyžadováno jen u varianty ADR *.)
2. Stiskněte příslušné vysouvací tlačítko  vstupu na karty, ve kterém se karta majitele nachází.

Krok / zobrazené menu	Vysvětlení / význam
<p>3.</p> 	<p>Objeví se jméno společnosti; indikátor průběhu ukazuje, že tachograf DTCO 1381 na kartu majitele přenáší data.</p>
<p>4.</p>  	<p>Neodhlašovat majitele</p> <ul style="list-style-type: none"> • Tlačítka  /  zvolte "Ne" a potvrďte klávesou . <p>Odhlášení majitele</p> <ul style="list-style-type: none"> • Vyberte "Ano" a potvrďte výběr tlačítkem . <p>Funkce blokace majitele je deaktivována. Uložená data Vašeho podniku budou však pro cizí podniky zablokována!</p>
<p>5.</p> 	<p>Karta majitele se uvolní, zobrazí se standardní zobrazení.</p> <p>Případně se předtím může objevit upozornění, že má dojít k periodické kontrole nebo že končí platnost karty podniku,  viz strana 72.</p> <p>Tachograf DTCO 1381 se opět nachází v provozním režimu "Provoz", symbol  (1).</p>

 **Pozor:** Vstup na karty 2 je při otevřené zásuvce tiskárny zablokovaný! Objeví se upozornění pro obsluhu.

Provozní režim "Provoz"

Vložení karty (karet) řidiče

Nastavení aktivit

Stážení dat z karty řidiče

Vyjmutí karty (karet) řidiče

Změna řidiče/vozidla během provozu

■ Vložení karty(karet) řidiče

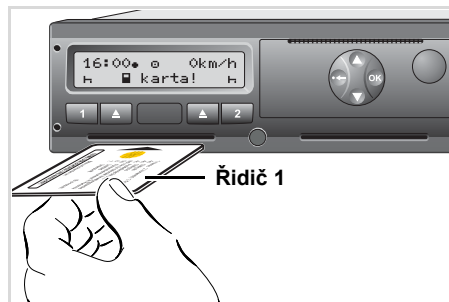

Upozornění po zapnutí zapalování Chybí karta řidiče ve vstupu na karty 1.

! Podle správného postupu podle nařízení a v zájmu bezpečnosti dopravy Vás žádáme, abyste kartu (karty) řidiče vkládali pouze v případech, že vozidlo stojí.

Vložení karty řidiče je možné i za jízdy, avšak tento postup se nahlásí jako událost a uloží se!

➔ Viz "Přehled událostí" strana 64.

1. Zapněte zapalování.
(Vyžadováno jen u varianty ADR *.)
2. **Řidič 1**, který bude vozidlo řídit, vloží svou kartu řidiče – čipem směrem nahoru a šipkou směrem vpřed – do vstupu na karty 1.
3. Následující proces bude veden přes menu, ➔ viz strana 29.
4. Jakmile bude karta řidiče 1 načtena, vloží **řidič 2** svou kartu řidiče do vstupu na karty 2.

Poznámka

Menu se zobrazí v jazyce uloženém na kartě řidiče. Alternativně můžete individuálně nastavit upřednostňovaný jazyk.

➔ Viz "Nastavení jazyka" strana 49.

► Manuální zadání

! V souladu s předpisy je nutné ručně doplnit aktivity, které nelze zaznamenat na kartu řidiče. (podrobnosti o aktivitách, ➔ viz strana 35.)

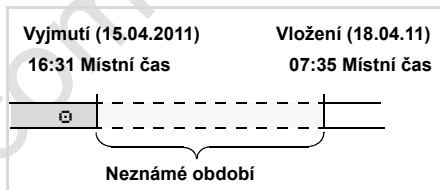

Příklad pro neznámé období

Po každém vložení karty řidiče existují následující možnosti zadání:

- Doplnění aktivity Doba odpočinku "H"; příklad 1 ➔ viz strana 32.
- Pokračování v pracovní směně; příklad 2, ➔ viz strana 33.
- Pokračování v pracovní směně, ukončení a/nebo nastavení aktivit v pracovní směně předem; příklad 3, ➔ viz strana 34.

Základní postup

- Tlačítka / v zadávacím poli zvolte požadovanou funkci, aktivitu nebo číselnou hodnotu.
- Výběr potvrďte tlačítkem .

1. welcome
07:35* 05:35UTC

Uvítací text: Na cca 3 sekundy se zobrazí nastavený místní čas "07:35*" a čas UTC "05:35UTC" (časový posun = 2 hodiny).

2. 1 Maier

Zobrazí se příjmení řidiče. Indikátor průběhu zobrazuje postup čtení karty řidiče.

3. Posled. vyjmutí
15.04.11 16:31*

Na cca 4 sekundy se zobrazí místní datum a čas posledního odebrání karty (symbol "*").

4. 1M vstup
doplnit? ne
doplnit? ano

- Pokud nechcete doplňovat **žádné aktivity**, vyberte "**Ne**".
- Oznamením "**Ano**" vás DTCO 1381 vyzve k manuálnímu zadání.

5. M 15.04.11 16:31
H 18.04.11 07:35

"M" = manuální zadání;
"H" = zadávací pole aktivity bliká

Zobrazí se období mezi vyjmutím (1. řádek) a aktuálním vložení (2. řádek = zadávací blok) v místním čase.

6. M 15.04.11 16:31
16.04.11 07:35
16.04.11 09:35

Logicky možné proměnné (blikající zadávací pole) lze zadávat v následujícím pořadí:
"Aktivita – den – měsíc – rok – hodina – minuta".

Proces končí, když nastane okamžik vložení.

7. 1M vložená data
potvrdit? ano
potvrdit? ne

- Potvrďte zadání volbou "**Ano**".
- Zvolte "**Ne**". ➔ Viz "**Možnosti oprav**" strana 30.

4



Následující výzva se zobrazí tehdy, pokud byla při posledním vyjmutí zadána "cílová země".

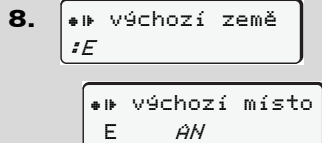

4

- Vyberte zemi a potvrďte jej.
- Případně vyberte region a potvrďte jej.
- Tlačítkem  můžete zadávání země přerušit.

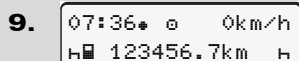

Zobrazí se standardní obrazovka.

Symby karty, které se objevily předtím, mají následující význam:

- " _ " Karta řidiče se nachází v přihrádce na kartu.
- " ■ " Můžete jet, příslušné údaje se načítly.

 Během procesu načítání karty řidiče jsou dočasně neaktivní jednotlivé funkce.

- Vyvolání funkcí menu
- Vyžádání karty tachografu

Stiskne-li se tlačítko menu, nebo uvolňovací tlačítko, objeví se hlášení.

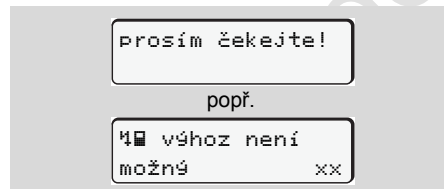



► Možnosti oprav

Přímo v zadávacím bloku lze tlačítkem  (Zpět) zvolit a opravit různé proměnné.

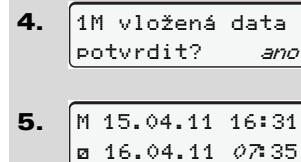
Pokud dotaz: "Potvrdit zadání M?" zodpovíte záporně, zobrazí se nejdřív krok 4 a poté úplný zadávací blok (krok 5).



Možné proměnné lze opravovat pouze postupně.

 Stisknutím a podržením tlačítka  lze přejít na další zadávací pole, resp. na další úplný zadávací blok.

► Zadání země během manuálního zadávání

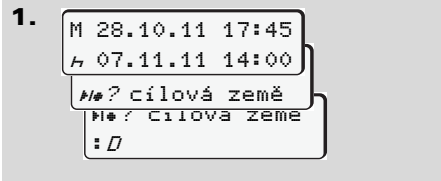

- V prvním zadávacím poli "H" zvolte a potvrďte symbol "#/#? cílová země".
- Vyberte zemi a potvrďte jej.

Nebo:

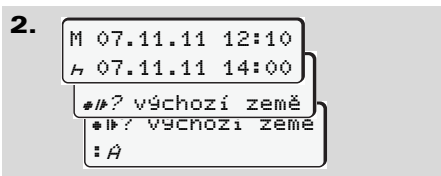

- Zvolte a potvrďte symbol "#/#? výchozí země".
- Vyberte zemi a potvrďte jej.

Výběr zemí

Nejprve se zobrazí naposledy zadaná země. Tlačítka ▲ / ▼ následně zobrazíte poslední čtyři zadané země. Označení: Dvojtečka před zkratkou země "#B".

Další výběr se provádí v abecedním pořadí, počínaje písmenem "A":

- tlačítkem ▲ A, Z, Y, X, W, ... atd.;
 - tlačítkem ▼ A, B, C, D, E, ... atd.
- ➔ Viz "Zkratky zemí" strana 87.

☞ Stiskem a přidržením tlačítka ▲ / ▼ výběr urychlíte (funkce auto repeat).

► Přerušení procesu zadávání

Není-li vložena karta, objeví se po 30 sekundách následující oznámení.

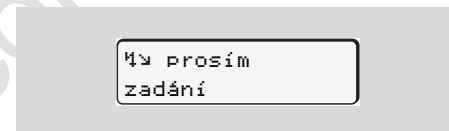

Pokud během dalších 30 sekund stisknete tlačítko **OK**, je možné v zadávání pokračovat.

Po uplynutí této doby bude karta řidiče úplně načtena a zobrazí se standardní obrazovka. Zadání již potvrzená tlačítkem **OK** tachograf DTCO 1381 uloží.

► Doplnění aktivity "Odpočinek"

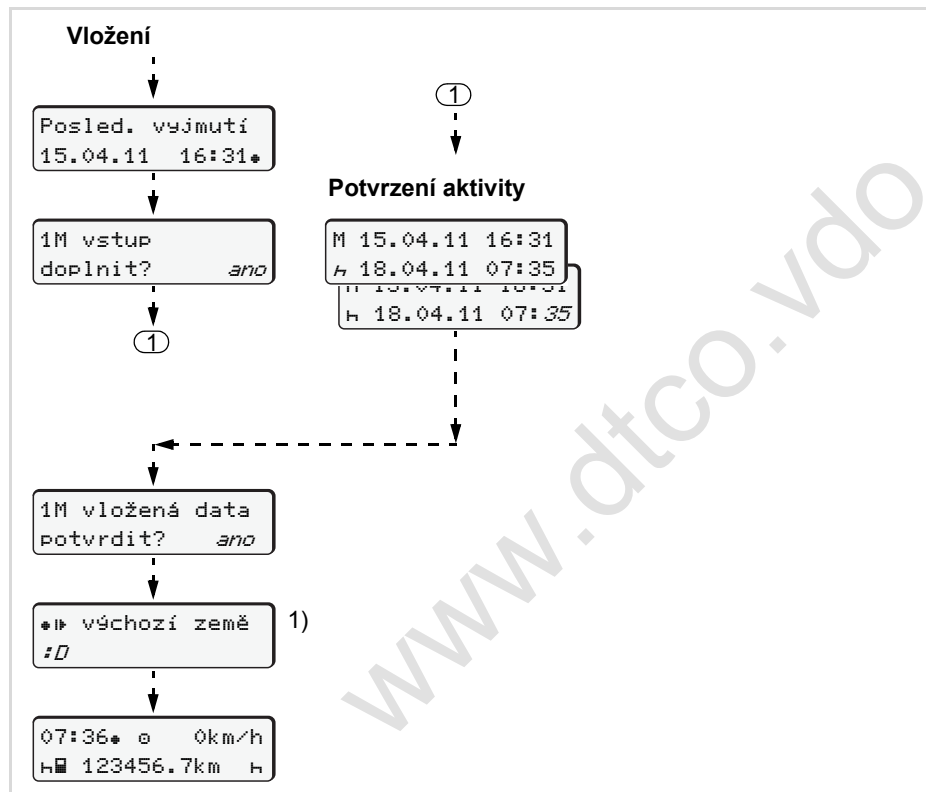

Příklad 1:

Vyjmutí (15.04.2011) Vložení (18.04.11)
16:31 Místní čas 07:35 Místní čas



Pozor: Údaj se zadává v místním čase.

1. Stiskněte a podržte tlačítko **OK**.
2. Automatický přechod na poslední zadávací pole (minuty blikají).
3. Potvrďte zadání tlačítkem **OK**.

1) Zobrazí se tehdy, pokud byla při posledním vyjmutí zadána "cílová země".

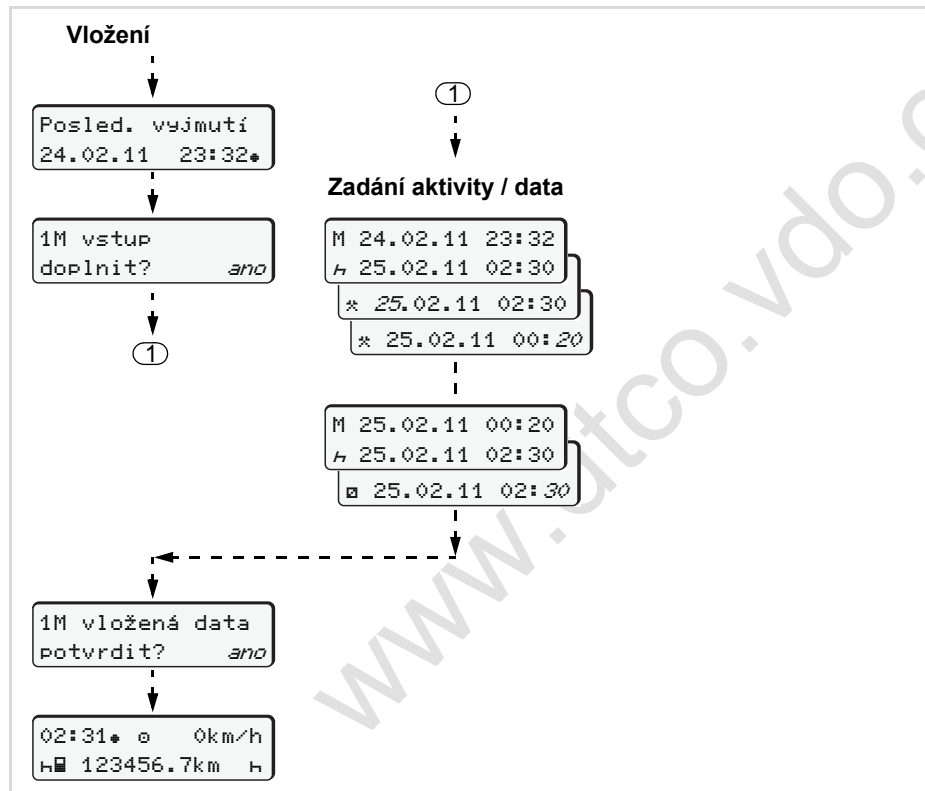

► Pokračování pracovní směny

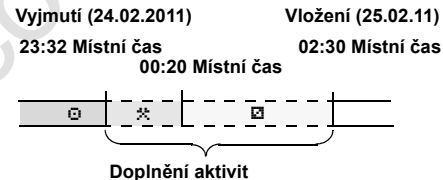

Příklad 2:



Pozor: Údaj se zadává v místním čase.

1. Nastavte a potvrďte první aktivitu "M".
2. Nastavte a potvrďte den, nastavte a potvrďte hodiny, nastavte a potvrďte minuty.
3. Nastavte a potvrďte druhou aktivitu "h".
4. Stiskněte a podržte tlačítko , minuty blikají.
5. Potvrďte zadání tlačítkem .

► Potvrzení směny a nastavení aktivit ve směně předem

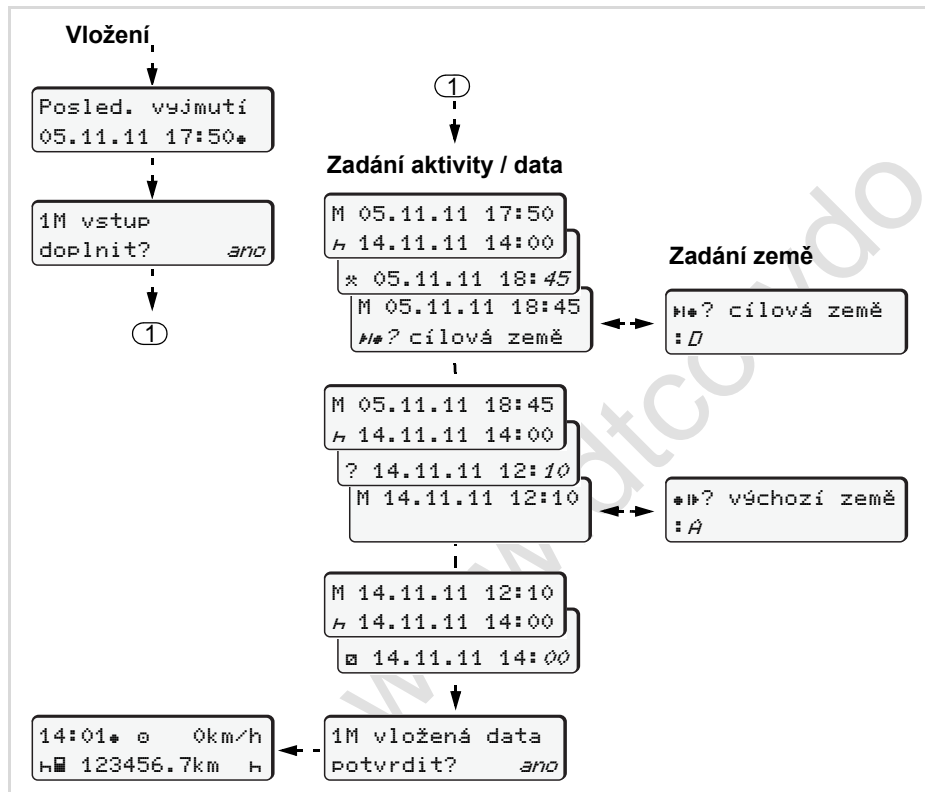

Příklad 3:

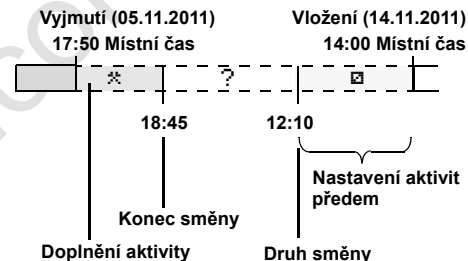

Pozor: Údaj se zadává v místním čase.

1. Nastavte a potvrďte první aktivitu "*" s datem a časem.
2. Zvolte a potvrďte symbol "H? cílová země".
3. Vyberte zemi a potvrďte jej.
4. Aktivita "?" = neznámý čas s datem, nastavte a potvrďte čas.
5. Opakujte postup, dokud nenastane okamžik vložení.

■ Nastavení aktivit

- ⊖ = Doba řízení (automaticky při jízdě)
- * = Všechny ostatní pracovní doby
- ⊞ = Doby pohotovosti (doby čekání, doby druhého řidiče, doba ve spací kabině během jízdy pro řidiče 2)
- H = Přestávky a odpočinek

► Manuální nastavení

- ☞ Nastavování aktivit je možné pouze při stojícím vozidle!

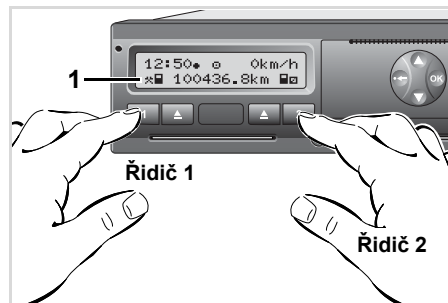

Nastavení aktivity

1. Řidič-1 stiskne tlačítko **1**.
Stisknete tlačítko tolikrát, aby se na displeji **(1)** objevila požadovaná aktivita (H ⊞ *).

2. Řidič-2 stiskne tlačítko **2**.

► Automatické nastavení

DTCO 1381 automaticky přepíná na následující aktivity:

při ...	Řidič 1	Řidič 2
Jízda	⊖	⊞
Zastavení vozidla	*	⊞



Důležité!

Na konci směny nebo při přestávce bezpodmínečně nastavte aktivitu na "H". Tachograf DTCO 1381 jinak uloží pro řidiče 1 ostatní pracovní dobu "*" a pro řidiče 2 dobu pohotovosti "⊞"!

► Automatické nastavení po zapnutí nebo vypnutí zapalování *

Po zapalování může DTCO 1381 přepnout na definovanou aktivitu; například "H".

Aktivita **(1)** a/nebo **(2)**, která se automaticky mění podle zapnutí nebo vypnutí zapalování, bliká po dobu 5 vteřin a je patrná pouze ve standardním zobrazení.

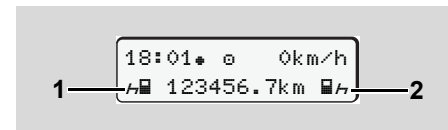

Blikání aktivity(aktivit)

- ☞ Změňte v případě potřeby nastavenou aktivitu podle vaší současné činnosti.

Poznámka

Jaká aktivita bude po zapalování z DTCO 1381 automaticky zapnuta/vypnuta, je možné naprogramovat autorizovanou dílnou podle přání zákazníka; ➔ viz strana 111.

► Ruční zadání aktivit

Podle nařízení jste jako řidič povinen aktivity rukopisně zaznamenávat v následujících případech:

- Při poruše tachografu DTCO 1381.
- Při ztrátě, odcizení, poškození nebo selhání karty řidiče je nutno na tachografu DTCO 1381 na začátku a na konci jízdy vyhotovit denní výtisk. Popřípadě do něj musíte dopsat doby pohotovosti a ostatní pracovní doby.

Na zadní stranu role papíru máte možnost ručně (2) zapsat své aktivity a doplnit výtisk osobními údaji (1).

o *Mustermann Heinz*
 o F 12345678901234 5 6
 A No. *VS-VM 612*
 ♦♦ *VS-Villingen*
 ♦♦ *München*
 + km *92 978*
 km → *92 610*
 km *368*
 Dat. *12.10.2008*
Mustermann Heinz
 (Signature)

DTCOpp 1 174

Tachograph 04 25

Ruční zapsání aktivit

Osobní údaje

- o Křestní jméno a příjmení
- o Číslo karty řidiče nebo řidičského průkazu
- A No. Registrační značka vozidla
- ♦♦ Místo na začátku směny
- ♦♦ Místo na konci směny
- +km Stav tachometru na konci směny
- km→ Stav tachometru na začátku směny
- km Počet najetých kilometrů
- Dat. Datum
- Sig. Vlastnoruční podpis



Dbejte, prosím, na zákonná ustanovení platná pro Vaši zemi!

■ Stažení dat z karty řidiče

Nebezpečí výbuchu

Dodržuje prosím pokyny pro dopravu a manipulaci s nebezpečnými látkami v prostředí, ohroženém výbuchem.

Při nakládání a vykládání nebezpečných látek ...

- musí být krytka rozhraní (1) uzavřena
- a nesmí se provádět stahování dat.

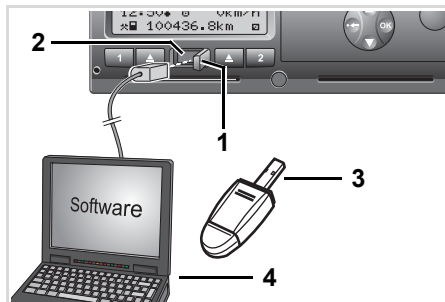

Připojení na rozhraní pro stahování

Dbejte prosím na to, aby byla vložena pouze jedna karta řidiče! Jinak přenos dat neproběhne.

1. Odklopte krytku (1) doprava.
2. Propojte laptop (4) za pomoci interface pro download (2).
3. Spusťte čtecí software.
4. Nebo zasuňte download key (3) do download interface.

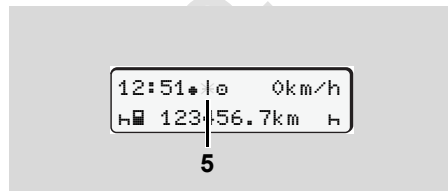

Identifikace: probíhá přenos dat
Během přenosu dat se objeví symbol (5).

V žádném případě nepřerušujte spojení s download interface. U varianty ADR * nechte zapalování zapnuté.

5. Po stažení dat zavřete prosím bezpodmínečně krytka rozhraní (1).

Identifikace dat

Zkopírovaná data jsou opatřena elektronickým podpisem (značkou). Podle tohoto podpisu je možné přiřazovat data z karty řidiče a kontrolovat jejich úplnost a pravost.

Detailní informace o čtecím softwaru naleznete v příslušné dokumentaci.

■ Vyjmutí karty(karet) řidiče

 Karta řidiče může na konci směny principiálně zůstat ve vstupu na kartu. Aby se však zabránilo zneužití, kartu řidiče z tachografu DTCO 1381 vyjmejte!

4  Při změně řidiče nebo vozidla je v zásadě nutné kartu řidiče vyjmout ze vstupu na karty.
➔ Viz "Změna řidiče / vozidla během provozu" strana 40.

 Kartu řidiče můžete ze vstupu na kartu vyjmout pouze v případě, že vozidlo stojí!

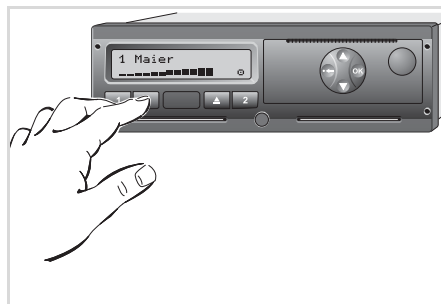

Vysunutí karty řidiče



1. Zapněte zapalování. (Vyžadováno jen u varianty ADR *.)
2. Nastavte příslušnou aktivitu; například na konci směny na "H".
3. Stiskněte příslušné vysouvací tlačítko  vstupu na karty 1 nebo vstupu na karty 2. Následující proces bude veden přes menu.
➔ Viz "Postup menu po vyjmutí karty řidiče" strana 39.

 Vstup na karty 2 je při otevřené zásuvce tiskárny zablokovaný! Na to Vás upozorní následující upozornění.

 otevřená
zásuvka xx

Jakmile zásuvku tiskárny uzavřete, vysunutí se provede.

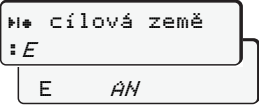
► Postup menu po vyjmutí karty řidiče

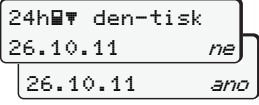
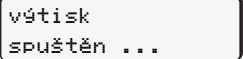
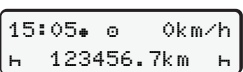
Krok / zobrazené menu	Vysvětlení / význam
1. 	Zobrazí se příjmení řidiče. Indikátor průběhu ukazuje, že tachograf DTCO 1381 na kartu řidiče přenáší data.
2. 	<ul style="list-style-type: none"> • Vyberte zemi a potvrďte jej. • Případně vyberte region a potvrďte ji. • Tlačítkem  můžete zadávání země přerušit.
3. 	<ul style="list-style-type: none"> • Pokud potřebujete výtisk, vyberte a potvrďte "Ano". • Pokud výtisk nepotřebujete, vyberte a potvrďte "Ne".
4. 	Při zvolení funkce se na displeji zobrazí postup akce.
5. 	Karta řidiče se uvolní, zobrazí se standardní zobrazení.

Vyberte zemi tlačítky  nebo  a výběr potvrďte tlačítkem .

4

Případně se předtím může objevit upozornění, že má dojít k periodické kontrole nebo že končí platnost karty řidiče, ➔ viz strana 72.

■ Změna řidiče / vozidla během provozu

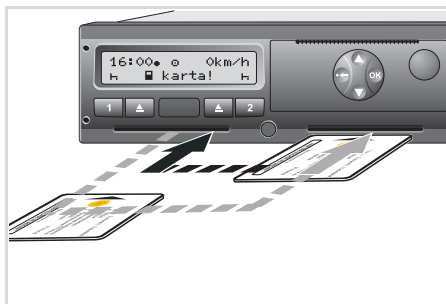

Výměna karty (karet) řidiče

Případ 1: Posádka se střídá, řidič 2 se stane řidičem 1

1. Vyjměte karty řidiče ze vstupu na karty a vložte je do druhého vstupu na karty. Řidič 2 (**nyňí řidič 1**) zasune nejprve svou kartu řidiče do přihrádky na kartu 1 a řidič 1 (**nyňí řidič 2**) zasune svou kartu řidiče do přihrádky na kartu 2.
2. Nastavte požadovanou aktivitu.

Případ 2: Řidič 1 a/nebo řidič 2 opustí vozidlo

1. Příslušný řidič si vyžádá kartu řidiče, vytvoří popřípadě denní výtisk a vyjme svou kartu řidiče z tachografu DTCO 1381.
2. Nová posádka vozidla vloží karty řidiče v závislosti na své funkci (řidič 1 nebo řidič 2) do vstupu na karty.

Případ 3 - kombinovaný provoz: Jízda s různými typy tachografů

- Na příklad tachografy s optickým záznamem na záznamovou kartu nebo ...
- Digitální tachografy s kartou řidiče podle nařízení ES (EHS) č. 3821/85, příloha I B, například DTCO 1381.

Při silniční kontrole musí řidič předložit za aktuální týden a posledních 28 dní následující:

- Kartu řidiče (1).
- Příslušné denní výtisky z digitálního tachografu (2), například při poškození nebo chybné funkci karty řidiče.

- Popsané zapisovací kotouče (3).
- Stejně jako případně ručně napsané poznámky o aktivitách.

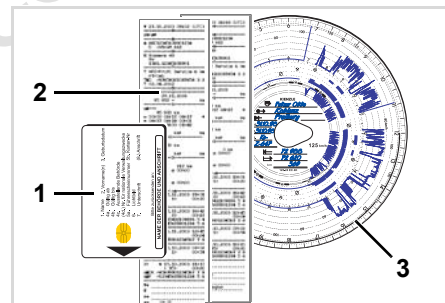

 Dbejte, prosím, na zákonná ustanovení platná pro Vaši zemi!

► Průvodní dokumenty

Podle směrnice 2006/22/ES Evropské komise musí řidič prokázat potvrzení o následujících skutečnostech za uplynulých 28 dnů:

- Doba, kterou řidič trávil na dovolené na zotavenou.
- Doba, kterou řidič trávil na dovolené.
- Doba jízdy, která byla realizována mimo aplikační oblast výnosu (ES) č. 561/2006 nebo AETR.

 Vytisknutelný formulář naleznete na internetu na adrese: **ec.europa.eu**

<i>PŘÍLOHA</i>	
POTVRZENÍ O ČINNOSTECH (*) (NARIŽENÍ (ES) č. 561/2006 NEBO AETR (**))	
<i>Must být vyplněno strojově a podepsáno před cestou.</i>	
<i>Must být uchováváno spolu s originálními záznamy kontrolního zařízení, kdekoliv je jejich uchování</i>	
►^(*) Nepravdivá potvrzení jsou porušením právních předpisů ◀	
►^(*) Tuto část vyplňuje dopravce ◀	
1.	► ^(*) Název dopravce: ◀
2.	► ^(*) Adresa, poštovní směrovací číslo, město, země: ◀
3.	Telefonní číslo (včetně mezinárodní předvolby):
4.	Číslo faxu (včetně mezinárodní předvolby):
5.	E-mailová adresa:
Já, níže podepsaný/podepsaná:	
6.	► ^(*) Příjmení a jméno ◀
7.	► ^(*) Pozice v dopravce ◀
potvrzuji, že řídí:	
8.	► ^(*) Příjmení a jméno: ◀
9.	Datum narození (den/měsíc/rok):
10.	Číslo řidičského průkazu nebo číslo občanského průkazu nebo číslo pasu:
11.	který začal u podniku pracovat dne (den/měsíc/rok):
v období:	
12.	od (čas/den/měsíc/rok):
13.	do (čas/den/měsíc/rok):
14.	<input type="checkbox"/> měl volno z důvodu nemoci (*)
15.	<input type="checkbox"/> čerpal řádnou dovolenou (*)
16.	► ^(*) <input type="checkbox"/> měl volno nebo čerpal odpočinek (*) ◀
17.	<input type="checkbox"/> řídí jiné vozidlo vyňaté z oblasti působnosti nařízení (ES) č. 561/2006 nebo AETR (*)
18.	<input type="checkbox"/> vykonával jinou práci než řízení vozidla (*)
19.	► ^(*) <input type="checkbox"/> měl pracovní pohotovost (*) ◀
20.	Místo: Datum:
Podpis	
21. Já, řidič, potvrzuji, že jsem neřídil vozidlo spadající do oblasti působnosti nařízení (ES) č. 561/2006 výše uvedeného období.	
22.	Místo: Datum:
Podpis řidiče	

Výtah: Formulář aktivit

<http://eur-lex.europa.eu/LexUriServ/LexUriServ.do?uri=OJ:L:2009:330:0080:0081:CS:PDF>

www.dtco.vdo.com

Manipulace s tiskárnou

Vložení role papíru

Tisk dat

www.dtco.vdo.com

■ Vložení role papíru

Upozornění

Používejte (objednávejte) pouze role papíru (Originál VDO tiskový papír), ze kterých je patrné následující označení:

- Typ tachografu (DTCO 1381) s kontrolní značkou "84"
- a schvalovací značkou "174" nebo "189".

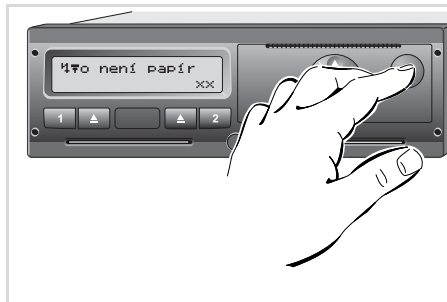

Stiskněte tlačítko pro otevření

1. Stiskněte tlačítko pro otevření; zásuvka tiskárny se otevře.



Nebezpečí poranění

V závislosti na objemu tisku může být tepelná tisková hlava velmi horká. Můžete si popálit prsty!

Před vkládáním role papíru postupujte opatrně nebo počkejte, dokud se tisková hlava neochladí.

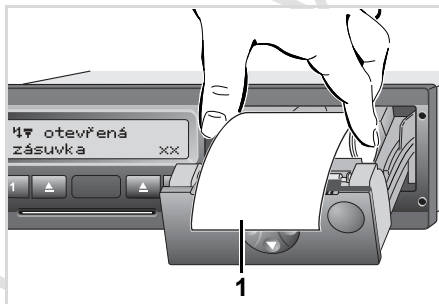

Vložení role papíru

2. Vložte novou roli papíru podle obrázku.



Dbejte na to, aby se rolička papíru nesevěla do zásuvky tiskárny a začátek papíru (1) aby nepřechýlal přes okraj zásuvky tiskárny!

3. Zásuvku tiskárny zavřete za její střed. Tiskárna automaticky začne s posuvem papíru.



Nebezpečí poranění

Dbejte na to, aby byla zásuvka tiskárny vždy zavřená. Vy a jiné osoby se můžete poranit o otevřenou zásuvku tiskárny.

4. Tiskárna je připravená k provozu. Můžete spustit tisk, resp. přerušný tisk (na konci papíru) bude automaticky pokračovat.

■ Tisk dat

► Spuštění tisku

 Tisk je možný pouze v případě, že ...

- vozidlo stojí a zapalování je zapnuté (vyžadováno jen u varianty ADR *),
- je zásuvka tiskárny zavřená a je vložena role papíru,
- tisku nebrání žádná jiná porucha.



1. K dennímu výtisku budete vyzváni prostřednictvím menu po "vyjmutí karty řidiče" (1) nebo si příslušný výtisk vyžádáte přes menu (2).
 ➔ Viz "Vyvolání funkcí menu" strana 48.

2. Zobrazené menu potvrďte tlačítkem **OK**, tisk se spustí.
3. Počkejte, dokud nebude tisk dokončen.

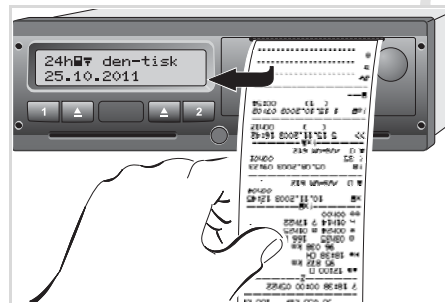

Oddělení výtisku od role papíru

4. Oddělte výtisk od role papíru pomocí trhací hrany – zatáhněte nahoru nebo dolů.
5. Uchovávejte výtisk tak, aby byl chráněn před znečištěním, slunečním světlem i světlem z ostatních zdrojů.

► Přerušení tisku

1. Během probíhajícího tisku ještě jednou stiskněte tlačítko **OK**, zobrazí se následující dotaz.

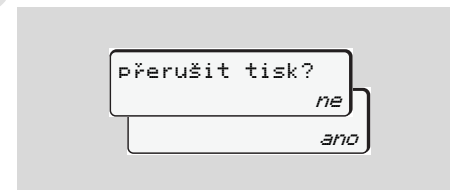

2. Vyberte požadovanou funkci tlačítky **▲** / **▼** a tlačítkem **OK** ji potvrďte; tisk bude pokračovat nebo se přerušit.

► **Zvláštnosti při tisku**

- Pokud byl začátek směny před 00:00 času UTC, vytiskne tachograf DTCO 1381 po "vyjmutí karty řidiče" automaticky denní hodnotu z předchozího dne a aktuálního dne.
- Blížící se konec papíru je oznamován barevným označením (1) na zadní straně výtisku.
- Na konci papíru se zobrazí následující hlášení.

5

Uvo není papír
xx

- Pokud bude během hodiny vložena nová role papíru, bude DTCO 1381 automaticky pokračovat v tisku.
- Upozornění je uvedeno v prvních dvou řádcích následující sestavy (3).

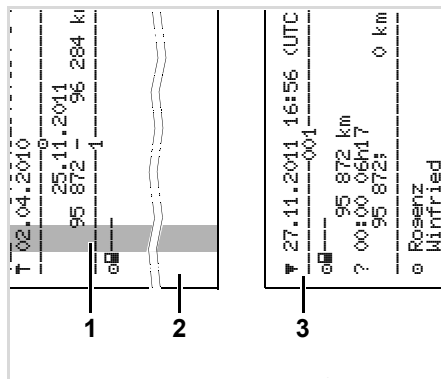

Pokračování v tisku na konci papíru

- (1) Barevné označení (na zadní straně)
- (2) Konec přerušené sestavy
- (3) Pokračování přerušené sestavy

Řádek 1: Startovní čas sestavy

Řádek 2: Počítadlo průběžného počtu sestav

- ☞ Jednotlivé řádky 1. sestavy můžete případně 2. sestavy opakovat!

► **Odstranění vzpříčeného papíru**

Papír se může vzpříčit, například pokud nebyl řádně oddělen výtisk, v důsledku čehož se posun následujícího výtisku zablokoval v otvoru na papír.

1. Otevřete zásuvku tiskárny.
➔ Viz "Vložení role papíru" strana 44.
2. Oddělte zmuchlaný papír od role papíru a odstraňte ze zásuvky tiskárny zbytky papíru.
3. Opět vložte roli papíru a zavřete zásuvku tiskárny.



Dbejte, prosím, na uvedená varovná upozornění!

➔ Viz "Vložení role papíru" strana 44.

Funkce menu

Vyvolání funkcí menu

Přehled struktury menu

Hlavní menu Výtisk řidič 1 / řidič 2

Hlavní menu Výtisk vozidlo

Hlavní menu Zadání řidič 1 / řidič 2

Hlavní menu Zadání vozidla

Hlavní menu Zobrazení řidič 1 / řidič 2

Hlavní menu Zobrazení vozidla

■ Vyvolání funkcí menu

► Během jízdy

1. Během jízdy stiskněte libovolné tlačítko menu, čímž se zobrazí aktuální doby vložené karty řidiče.
2. Při opětovném stisku tlačítka menu nebo po 10 sekundách se opět zobrazí standardní zobrazení.

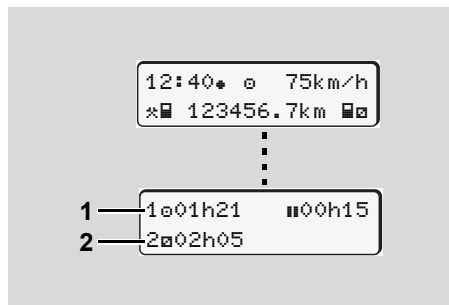

Zobrazení dat při jízdě

- (1) Doby řidiče 1
- (2) Doby řidiče 2

► *Detaily viz "Zobrazení dat při jízdě" na strane 18.*

► Při stojícím vozidle

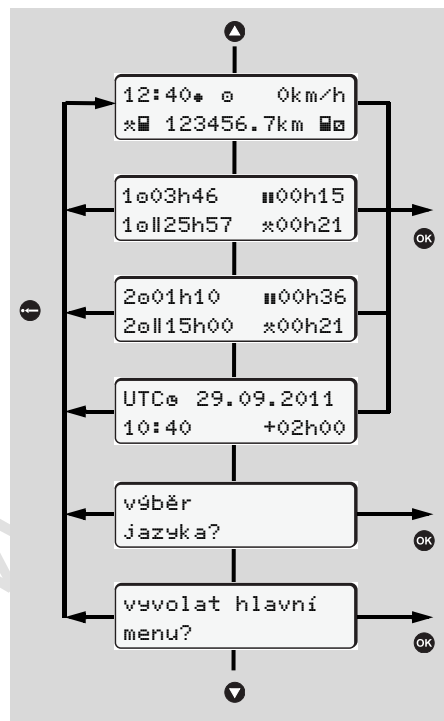

Navigace ve standardním zobrazení

Na první úrovni nabídky lze tlačítky ▲ / ▼ zobrazit následující informace:

- Podrobné časové údaje vložené karty (karet) řidiče
- Čas UTC s datem a nastavený časový posun (offset) místního času.
- Nabídku pro nastavení požadovaného jazyka.
► Viz "Nastavení jazyka" strana 49.
- Stisknutím tlačítka **OK** lze ovládat rozsáhlé funkce nabídky.
► Viz "Přehled struktury menu" strana 52.
- Zpět ke standardnímu zobrazení můžete listovat buď pomocí tlačítek ▲ / ▼ nebo přímo daným tlačítkem ◀.

► Zobrazení časů karet řidičů

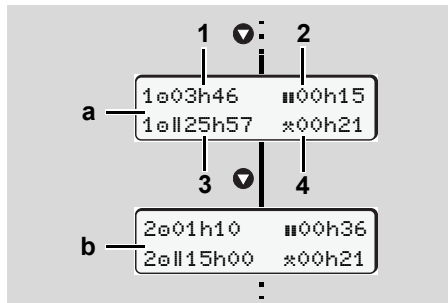

Zobrazení údajů o řidiči 1 a 2

1. Tlačítkem můžete zobrazit časy karty (karet) řidiče.

(a) Doby řidiče 1

(b) Doby řidiče 2

(1) Doba řízení "e" řidiče 1 od doby platného přerušení řízení.

(2) Platná doba přestávky "11" v dílčích přerušeních o délce nejméně 15 minut a následujících 30 minut, v souladu s nařízením ES č. 561/2006.

(3) Součet časů řízení za dva týdny

(4) Doba trvání nastavené aktivity

Chybí-li karta řidiče, objeví se časy (kromě na poz. 3), které jsou přiřazeny příslušné přihrádce na kartu "1" nebo "2".

► Nastavení jazyka

Dbejte na odstavec "Uložení nastavení jazyka", aby si DTCO 1381 dočasně zapamatoval požadovaný jazyk.

1. Zvolte pomocí tlačítek / zobrazením "vyber jazyka?" a stiskněte tlačítko .
2. Vyberte pomocí tlačítek / požadovaný jazyk a potvrďte výběr tlačítkem .

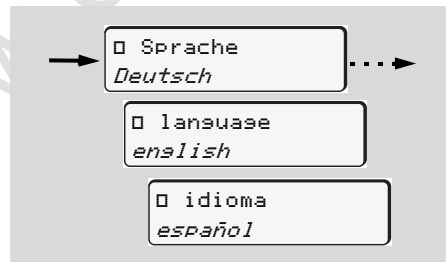

Vyberte požadovaný jazyk

3. Po 3 sekundy DTCO 1381 hlásí provedenou akci ve zvoleném jazyce.

Uložení nastavení jazyka

Nachází-li se v okamžiku nastavení jazyka v přihrádce na kartu 1 pouze vaše karta řidiče nebo karta společnosti, zapamatuje si DTCO 1381 pod vaším číslem karty upřednostňovaný jazyk.

Při dalším vyjmutí/zasunutí karty tachografu jsou všechny zobrazované texty ovládní menu v požadovaném jazyce.

DTCO 1381 má paměť až pro 5 položek. Jsou-li všechny obsazené, přepíše se nejstarší uložená hodnota.

► Navigace ve funkcích menu

☞ Vyvolání funkcí menu je možné pouze v případě, že vozidlo stojí!

Pokud si u varianty ADR * přejete zamýšlená data vytisknout nebo zobrazit, zapněte zapalování.

Postup je vždy podle stejné systematiky a je důkladně popsán níže.

1. Stiskněte tlačítko **OK**, nalézáte se v 1. hlavním menu.

6



1. Hlavní menu

Blikání 2. řádku (zobrazeno kurzívou) (1) indikuje, že jsou na výběr další možnosti.



Listování v hlavním menu

2. Tlačítky **▲** / **▼** zvolte požadovanou hlavní nabídku, například výtisk údajů o vozidle (2), a potvrďte volbu tlačítkem **OK**.

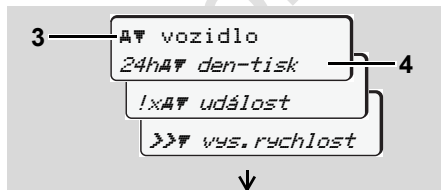

Výběr funkce menu

Objeví se zvolené hlavní menu (3), možné funkce blikají ve 2. řádce (4).

3. Tlačítky **▲** / **▼** zvolte požadovanou funkci, například výtisk údajů o dni (4), a potvrďte volbu tlačítkem **OK**.

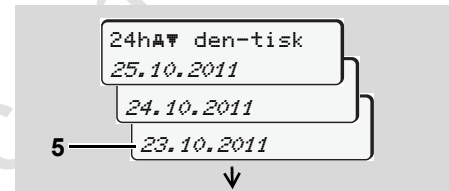

Výběr požadovaného dne

4. Tlačítky **▲** / **▼** zvolte požadovaný den (5), a potvrďte volbu tlačítkem **OK**.

Tachograf DTCO 1381 ohlásí na cca 3 sekundy, že je spuštěn tisk. V případě potřeby lze tisk přerušit.

➡ *Details viz "Přerušení tisku" na straně 45.*

5. Tlačítky **▲** / **▼** zvolte další výtisk.

6. Nebo stisknete tlačítko **⏪** a vrátíte se do nejbližší vyšší úrovně menu.

► Přístup do menu zablokován!

Příklad 1: Karta řidiče chybí, nebo se v přihrádce na kartu nachází karta společnosti/kontrolní karta.

Hlavní menu se sice zobrazí, avšak 2. řádek neblinká.

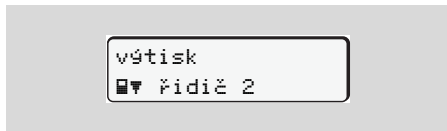

Při volbě funkce tlačítkem **OK** se zobrazí následující upozornění.



Příklad 2: Přístup k datům zablokován

Přístup na uložená data je na základě nařízení upraven přístupovými právy a realizuje se prostřednictvím karet tachografu. Chybějící oprávnění je indikováno následovně:

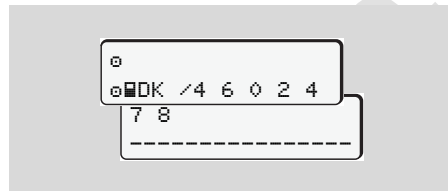

Data se zobrazují ve zkomolené formě. Osobní data se zcela nebo částečně skryjí.

► Opuštění funkcí menu

Automaticky

Menu se automaticky opustí v následujících situacích:

- Po vložení nebo vyjmutí karty tachografu
- nebo při začátku jízdy.

Manuálně

1. Stiskněte tlačítko **←**, dokud se nezobrazí následující dotaz:

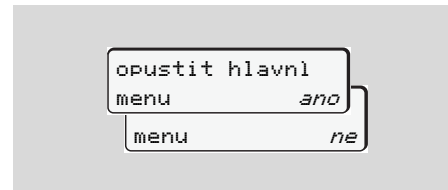

2. Tlačítka **▲** / **▼** vyberte "Ano" a výběr potvrďte tlačítkem **OK**. Nebo pomocí tlačítka **←** dotaz přejděte. Zobrazí se standardní zobrazení.

■ Přehled struktury menu

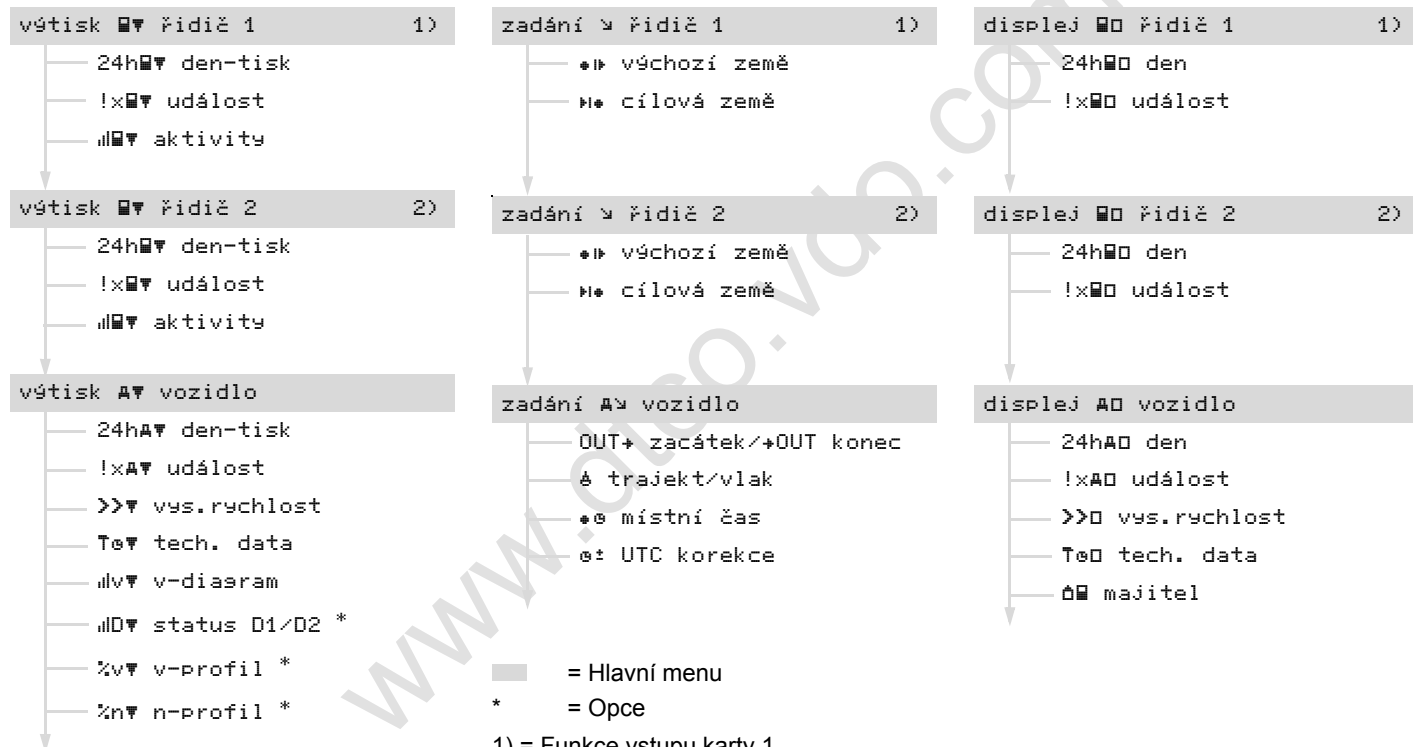

■ Hlavní menu Výtisk řidič 1 / řidič 2

V tomto hlavním menu můžete tisknout data z vložené karty řidiče.

Uvedené funkce vybírejte po krocích.

 U varianty ADR * zapněte zapalování.

Poznámka

Průběh je pro řidiče 2 stejný, jako pro řidiče 1, a v dále uvedeném textu již není explicitně popisován.

► Tisk denní hodnoty

1.  výtisk
 řidič 1
2.  řidič 1
24h  den-tisk
3. 24h  den-tisk
23.10.2011
22.10.2011

Vytisknou se všechny aktivity zvoleného dne; ➔ viz strana 89.

► Tisk událostí

1.  výtisk
 řidič 1
2.  řidič 1
!x  událost

Vytisknou se uložené nebo ještě aktivní události a poruchy; ➔ viz strana 90.

► Vytištění aktivit

1.  výtisk
 řidič 1
2.  řidič 1
 aktivity

3.  aktivity
23.10.2011
22.10.2011

Vytisknou se všechny aktivity posledních 7 kalendářních dnů od zvoleného dne; ➔ viz strana 94.

■ Hlavní menu Výtisk vozidlo

V tomto hlavním menu můžete tisknout data z velkokapacitní paměti.

Uvedené funkce vybírejte po krocích.

 U varianty ADR * zapněte zapalování.

▶ Tisk denní hodnoty z velkokapacitní paměti

6

1. `w9tisk`
`A# vozidlo`
2. `A# vozidlo`
`24hA# den-tisk`
3. `24hA# den-tisk`
`25.10.2011`
`24.10.2011`

Vytisknou se všechny aktivity řidiče v chronologickém pořadí, v rozdělení na řidiče 1 / řidiče 2; ➔ viz strana 91.

▶ Tisk událostí z velkokapacitní paměti

1. `w9tisk`
`A# vozidlo`
2. `A# vozidlo`
`!xA# udalost`

Vytisknou se uložené nebo ještě aktivní události a poruchy; ➔ viz strana 92.

▶ Tisk překročení rychlosti

1. `w9tisk`
`A# vozidlo`
2. `A# vozidlo`
`>># vys.rychlost`

Vytisknou se překročení hodnoty rychlosti nastavené v tachografu DTCO 1381; ➔ viz strana 93.

▶ Tisk technických dat

1. `w9tisk`
`A# vozidlo`
2. `A# vozidlo`
`Te# tech. data`

Vytisknou se identifikační data vozidla, senzorů a kalibrace; ➔ viz strana 93.

► Vytisknout v-diagram

1. výtisk
A▼ vozidlo
2. A▼ vozidlo
u|v▼ v-diagram
3. u|v▼ v-diagram
25.10.2011
24.10.2011

Od zvoleného dne se vytiskne sestava rychlostního průběhu; ➔ viz strana 94.

► Vytisknout status D1/D2 *

1. výtisk
A▼ vozidlo
2. A▼ vozidlo
u|D▼ status D1/D2
3. u|D▼ status D1/D2
25.10.2011
24.10.2011

Od zvoleného dne se vytiskne sestava stavů vstupů za posledních 7 kalendářních dnů; ➔ viz strana 94.

► Tisk profil rychlosti *

1. výtisk
A▼ vozidlo
2. A▼ vozidlo
%v▼ v-profil
3. %v▼ v-profil
25.10.2011
24.10.2011

Vytiskne se profil rychlostí jízdy;
➔ viz strana 95.

► Tisk profil otáček motoru *

1. výtisk
A▼ vozidlo
2. A▼ vozidlo
%n▼ n-profil
3. %n▼ n-profil
25.10.2011
24.10.2011

Vytiskne se profil otáček motoru;
➔ viz strana 95.

■ Hlavní menu Zadání řidič 1 / řidič 2

Nezávisle na funkci vložení nebo vyjmutí karty řidiče můžete provádět zadání země.



Podle nařízení musí řidič 1 a řidič 2 zvlášť zadat zemi, ve které začnou nebo skončí směnu.

Poznámka

Průběh je pro řidiče 2 stejný, jako pro řidiče 1, a v dále uvedeném textu již není explicitně popisován.

► Zadání výchozí země

Postupně volte následující funkce:

1. 
2. 
3. 
4. 

Případně budete automaticky vyzváni k zadání regionu (krok 4).

► Zadání cílové země

Postupně volte následující funkce:

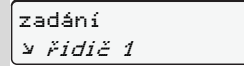
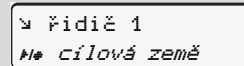
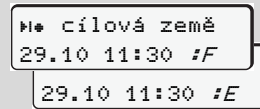
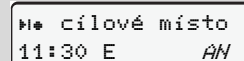
1. 
2. 
3. 
4. 

Případně budete automaticky vyzváni k zadání regionu (krok 4).

■ Hlavní menu Zadání vozidla

V tomto hlavním menu můžete provést následující zadání.

► Zadání Out začátek/konec

Pokud s vozidlem cestujete mimo oblast působnosti nařízení, můžete nastavit, resp. opět ukončit funkci "out of scope".

Postupně volte následující funkce.

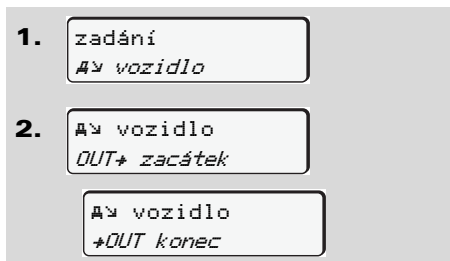

Nastavení "out of scope" se automaticky ukončí, jakmile do vstupu na karty vložíte nebo z něj vyjmete kartu řidiče.

► Zadání začátku převozu / vlaku

Můžete vyznačit přítomnost vozidla na převozu nebo vlaku.

Postupně volte následující funkce.

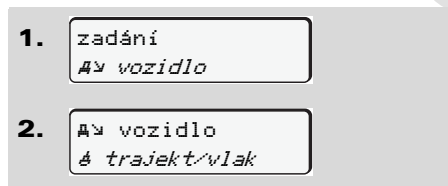

Záznam převozu se automaticky ukončí, jakmile se vozidlo začne pohybovat.

► Nastavení místního času

☞ Před prováděním změn se nejprve seznamte s kapitolou "Správa času".

➔ Viz "Správa času" strana 80.

Uvedené funkce vybírejte po krocích.



Čas na standardním zobrazení můžete přizpůsobit místní časové zóně, jakož i na začátku nebo konci letního času v krocích po ± 30 minutách.



Dbejte, prosím, na zákonná ustanovení platná pro Vaši zemi!

► Provedení korekce UTC

Čas UTC můžete korigovat maximálně o ± 1 minutu týdně. Větší odchylky může opravit pouze autorizovaný odborný servis.

Postupně volte následující funkce:

1.  zadání
A> vozidlo
2.  A> vozidlo
@± UTC korekce
3.  @± 23:32UTC
korekce +1min
korekce -1min



Tyto funkce menu jsou zablokovány v následujících situacích:

- Během posledních dnů již byla provedena korektura.

Nebo

- Snažte se opravit UTC čas mezi 1 minutou před nebo minutu po půlnoci.

Při zvolení se na 3 sekundy zobrazí následující upozornění.

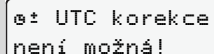

@± UTC korekce
není možná!



Pokud odchylka zobrazeného času UTC činí více než 20 minut, vyhledejte, prosím, autorizovaný odborný servis!

■ Hlavní menu Zobrazení řidič 1 / řidič 2

V tomto hlavním menu můžete zobrazovat data z vložené karty řidiče.



 U varianty ADR * je zobrazení dat možné jen při zapnutém zapalování.

Upozornění k zobrazení

Data na displeji se zobrazují podobně, jako na výtisku, přičemž jeden řádek výtisku (24 znaků) se zobrazí na dvou řádcích.



Příklad zobrazení dat

Pokud se při procházení informací tlačítka  /  vrátíte opět zpět, můžete zpětně vyvolat pouze cca 20 řádků výtisku.

Zobrazení opustíte tlačítkem .

Poznámka

Vyvolání funkce je identické, jako vyvolání tiskové sestavy a nebude v následujícím textu explicitně popisováno.

Po krocích vybírejte možná zobrazení pro řidiče-1 nebo řidiče-2.



Všechny aktivity zvoleného dne, respektive všechny uložené nebo ještě aktivní události a poruchy můžete zobrazovat ve formě listování.

■ Hlavní menu Zobrazení vozidla

V tomto hlavním menu můžete zobrazovat data z hromadné paměti.

 U varianty ADR * je zobrazení dat možné jen při zapnutém zapalování.



Upozornění k zobrazení

Data na displeji se zobrazují podobně, jako na výtisku, přičemž jeden řádek výtisku (24 znaků) se zobrazí na dvou řádcích.

6



Příklad zobrazení dat

Pokud se při procházení informací tlačítky  /  vrátíte opět zpět, můžete zpětně vyvolat pouze cca 20 řádků výtisku.

Zobrazení opustíte tlačítkem .

Poznámka

Vyvolání funkcí je identické, jako vyvolání tiskové sestavy a nebude v následujícím textu explicitně popisováno.

Možné funkce vybírejte po krocích.

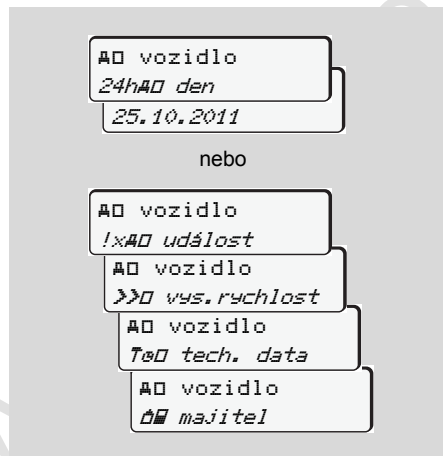

Listováním můžete:

- Zobrazovat všechny aktivity řidiče v chronologickém pořadí.

- Zobrazovat všechny uložené nebo ještě aktivní události a poruchy.
- Zobrazovat překročení nastavené rychlosti.
- Zobrazovat data o identifikaci vozidla, senzorů a kalibraci.

Nebo

- Zobrazovat číslo karty přihlášeného podniku. Pokud není majitel přihlášen, zobrazí se "___".

Hlášení

Zobrazí se hlášení

Přehled událostí

Přehled poruch

Varování pracovní doby

Přehled obslužných pokynů

■ Zobrazí se hlášení



Zobrazení hlášení

- (1) Kombinace piktogramů, případně s číslem vstupu na karty
- (2) Nekódovaný text hlášení
- (3) Kód paměti



Nebezpečí úrazu

Během jízdy se mohou na displeji zobrazovat hlášení. Rovněž existuje možnost, že se karta řidiče v důsledku porušení bezpečnosti automaticky vysune.

Nenechte se tím rozptylovat, svou plnou pozornost vždy věnujte provozu na silnici.

Tachograf DTCO 1381 permanentně registruje data týkající se řidiče a vozidla, a sleduje funkce systému. Chyby v komponentách, přístroji nebo obsluze se okamžitě po svém výskytu zobrazí na displeji a jsou dělí se na následující funkční skupiny:

- ! = událost
- x = porucha
- ⚠ = varování pracovní doby
- ⚠ = upozornění



U hlášení vztahujících se ke kartě se vedle piktogramu zobrazí také číslo vstupu na karty.

► Příznaky hlášení

Události, poruchy

- Podsvícení displeje bude na cca 30 sekund blikat, současně se zobrazí příčina poruchy s kombinací piktogramů, nekódovaným textem hlášení a kódem paměti.
- Toto hlášení musíte potvrdit tlačítkem **OK**.
- Tachograf DTCO 1381 pro událost nebo poruchu dodatečně ukládá data podle předpisů nařízení do velkokapacitní paměti a na kartu řidiče. Tato data můžete zobrazit nebo vytisknout prostřednictvím funkce menu.

Varování pracovní doby

- Varování pracovní doby varují řidiče před překročením doby řízení.
- Toto hlášení se objeví s osvětlením pozadí a musí být potvrzeno tlačítkem **OK**.



Upozornění

Upozornění se zobrazují bez blikajícího podsvícení a (až na několik hlášení) po 3 resp. 30 sekundách automaticky zmizí.

Indikační přístroj

Pokud je ve vozidle zabudován indikační přístroj, upozorňuje funkční kontrola "T" na hlášení tachografu DTCO 1381.

 Detailní informace viz provozní návod vozidla.

► Potvrzení hlášení

1. Stiskněte tlačítko **OK**, čímž okamžitě ustane blikání podsvícení.
2. Stiskněte ještě jednou tlačítko **OK**, čímž hlášení zmizí a opět se zobrazí standardní zobrazení.

Poznámka

Upozornění zmizí také po prvním stisku tlačítka **OK**.



- Pokud některé hlášení během jízdy nepotvrdíte, každých 10 sekund se bude přepínat mezi standardním zobrazením a hlášením.
- Pokud se vyskytne více hlášení, je nutné jednotlivá hlášení potvrzovat postupně.





V případě selhání tachografu jste jako řidič povinen na zvláštní list nebo na zadní stranu role papíru zaznamenat údaje o aktivitách, které nebyly tachografem zaznamenány nebo vytisknuty nezávadně.

➔ Viz "Ruční zadání aktivit" strana 36.

■ Přehled událostí



Pokud se některá událost neustále opakuje, vyhledejte, prosím, kvalifikovaný odborný servis!

Piktogram / příčina	Význam	Opatření
!!  porušená bezpečnost	Následující příčiny jsou možné: <ul style="list-style-type: none"> • Chyba v datové paměti, bezpečnost dat v tachografu DTCO 1381 již není zaručena. • Data senzoru již nejsou spolehlivá. • Skříň tachografu DTCO 1381 byla neoprávněně otevřena. 	Potvrďte hlášení.
!  1 porušená bezpečnost	<ul style="list-style-type: none"> • Zámek karty má poruchu nebo je vadný. • Tachograf DTCO 1381 nerozpozná správně vloženou kartu tachografu. • Identita nebo pravost karty tachografu nejsou v pořádku, nebo data zaznamenaná na kartě tachografu nejsou spolehlivá. 	<p>Potvrďte hlášení.</p> <p>Pokud tachograf DTCO 1381 rozpozná porušení bezpečnosti, v důsledku čehož nemůže být zaručena správnost dat na kartě tachografu, karta tachografu se automaticky – i za jízdy – vysune!</p> <p>Kartu tachografu vložte ještě jednou a případně ji nechejte zkontrolovat.</p>
!  přerušené napájení	Napětí bylo odpojeno nebo napájecí napětí jednotky DTCO 1381 / senzoru bylo příliš nízké, nebo příliš vysoké. Toto hlášení se může za určitých okolností vyskytnout také při startování motoru!	<p>Potvrďte hlášení.</p> <p>➔ Viz "Chování při podpětí / přepětí" strana 20.</p>



Piktogram / příčina	Význam	Opatření
!ⓘ závada snímače	Porucha komunikace se senzorem.	Potvrďte hlášení.
!ⓘ jízda bez vložené karty	Jízda začala bez karty řidiče nebo bez platné karty řidiče ve vstupu na karty 1. Hlášení se zobrazí také v případě, pokud při vložení během jízdy nastane nepřipustná kombinace karet. ➔ Viz "Provozní režimy tachografu DTCO 1381" strana 74.	Potvrďte hlášení. Zastavte vozidlo a vložte platnou kartu řidiče.
!ⓘ01 vložena při jždě	Karta řidiče byla vložena po započetí jízdy.	Potvrďte hlášení.
!ⓘ01 překročí času	Nastavený čas UTC tohoto tachografu se oproti času UTC předchozího tachografu zpožďuje. Vznikne záporný rozdíl času.	Potvrďte hlášení. Určete tachograf s nesprávným časem UTC a postarejte se o to, aby jej co nejdříve zkontroloval a opravil autorizovaný odborný servis.
!ⓘ1 neplatná karta	Karta tachografu buď vypršela, ještě není platná nebo selhala autorizace. Vložená karta řidiče, která je po změně dne neplatná, se po zastavení vozidla automaticky – bez vyžádání – popíše a vysune.	Potvrďte hlášení. Zkontrolujte kartu tachografu a vložte ji ještě jednou.
!ⓘⓘ konflikt karet	Karty tachografu nesmí být v tachografu DTCO 1381 vloženy společně! Například byla vložena karta majitele společně s kontrolní kartou.	Potvrďte hlášení. Vyjměte příslušnou kartu tachografu ze vstupu na karty.
!ⓘA1 neuzavřená karta	Karta řidiče nebyla z posledního tachografu vyjmuta řádně. Za určitých okolností se neuloží data vztahující se k řidiči.	Potvrďte hlášení.
>> vys. rychlost vozidla	Nastavená přípustná maximální rychlost byla překročena po dobu delší než 60 sekund.	Potvrďte hlášení. Snižte rychlost.

■ Přehled poruch



Pokud se některá porucha neustále opakuje, vyhledejte, prosím, kvalifikovaný odborný servis!

<i>Piktogram / příčina</i>	<i>Význam</i>	<i>Opatření</i>
xA závada přístroje	Závažná porucha tachografu DTCO 1381, následující příčiny jsou možné:	Potvrďte hlášení.
	<ul style="list-style-type: none"> • Neočekávaná chyba programu nebo doby zpracování. 	Zkontrolujte funkčnost tlačítek.
	<ul style="list-style-type: none"> • Zablokovaná nebo po delší dobu současně stisknutá tlačítka. 	Zkontrolujte propojovací vedení nebo funkčnost externích přístrojů.
	<ul style="list-style-type: none"> • Porucha v komunikaci s externími přístroji. 	Zkontrolujte propojovací vedení nebo funkčnost indikačního přístroje.
	<ul style="list-style-type: none"> • Porucha na výstupu impulzů. 	Zkontrolujte propojovací vedení nebo funkčnost připojeného řídicího přístroje.
xA1 závada přístroje	<ul style="list-style-type: none"> • Porucha mechaniky karet, například není uzavřen zámek karty. 	Vyjměte kartu tachografu a vložte ji ještě jednou.
xA vadné hodiny	Čas UTC tachografu DTCO 1381 není věrohodný nebo neběží řádně. Aby se zabránilo vzniku nekonzistentních dat, nebudou nově vložené karty řidiče / majitele akceptovány!	Potvrďte hlášení.



Piktogram / příčina	Význam	Opatření
x7 závada tiskárny	Vypadlo napájecí napětí tiskárny nebo je vadný teplotní senzor tiskové hlavy.	Potvrďte hlášení. Opakujte postup, resp. předtím zapněte / vypněte zapalování.
x8 závada při stahování dat	Porucha během stahování dat do externího přístroje.	Potvrďte hlášení. Zopakujte stahování dat. Zkontrolujte propojovací vedení (např. uvolněný kontakt) nebo externí přístroj.
x9 závada snímače	Senzor po vlastním testu nahlásil interní poruchu.	Potvrďte hlášení.
x11 závada karty x12 závada karty	Během čtení/zapisování na kartu tachografu nastala porucha v komunikaci, například v důsledku zašpiněných kontaktů. Data nebude případně možné na kartu řidiče zaznamenat kompletně!	Potvrďte hlášení. Vyčistěte kontakty karty tachografu a vložte ji ještě jednou. ➔ Viz "Čištění karty tachografu" strana 12.

■ Varování pracovní doby

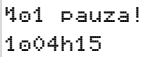
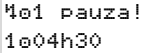
Piktogram / příčina	Význam	Opatření
 1e04h15 00h15	Toto hlášení se zobrazí po nepřerušované době řízení v délce 04:15 hodin.	Potvrďte hlášení. Naplánujte si krátkou přestávku.
 1e04h30 00h15	Překročena doba řízení! Toto hlášení se zobrazí po nepřerušované době řízení v délce 04:30 hodin.	Potvrďte hlášení. Naplánujte si, prosím, přestávku.





Upozornění!

Tachograf DTCO 1381 registruje, ukládá a vypočítává doby řízení na základě pravidel stanovených předpisy. Včas varuje řidiče před překročením jeho doby řízení!

Tyto kumulované doby řízení však nepředstavují předběhnutí právního výkladu "Nepřerušované doby řízení".

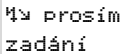
■ Přehled obslužných pokynů

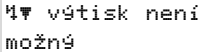
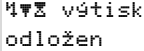
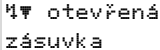
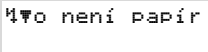
Piktogram / příčina	Význam	Opatření
 prosím zadání	Pokud při procesu manuálního zadávání neprovedete žádné zadání, zobrazí se tato výzva.	Stiskněte tlačítko  a pokračujte v zadávání.
 výtisk není možný	Tisk momentálně není možný: <ul style="list-style-type: none"> • Protože je vypnuté zapalování (varianta ADR *), • Protože je teplota tepelné tiskové hlavy příliš vysoká, • Rozhraní tiskárny je obsazeno jinou aktivní operací, na příklad probíhajícím tiskem, • nebo napájecí napětí je příliš vysoké, nebo naopak příliš nízké. 	Jakmile příčinu odstraníte, můžete si tisk vyžádat.
 výtisk odložen	Probíhající tisk se přeruší nebo se opozdí, protože je teplota tiskové termohlavice příliš vysoká.	Zapněte zapalování a ještě jednou vyvolejte požadované zobrazení.
 otevřená zásuvka	Při požadavku na tisk nebo během probíhajícího tisku rozpozná tachograf DTCO 1381, že je zásuvka tiskárny otevřená. Tiskový požadavek se odmítne, resp. probíhající tisk se přeruší.	Zavřete zásuvku. Znovu spusťte tiskový požadavek.
 není papír	Tiskárna nemá papír. Tiskový požadavek se odmítne, resp. probíhající tisk se přeruší.	Zavřete zásuvku tiskárny a znovu vysuňte kartu tachografu.
		Pokud bude během hodiny vložena nová role papíru, bude DTCO 1381 automaticky pokračovat v tisku.

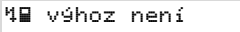
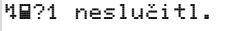
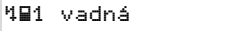
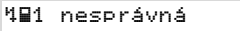
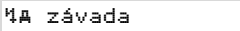

Piktogram / příčina	Význam	Opatření
 výhoz není možný	Vysunutí karty tachografu se odmítne: <ul style="list-style-type: none"> • Protože jsou možná právě načítány nebo přenášeny údaje, • Je opět požadována správně načtená jízdní karta v rámci registrovaného minutového rastru, • Probíhá změna dne podle UTC času, • Vozidlo jede, • nebo u varianty ADR * protože je vypnuté zapalování. 	Vyčkejte, dokud DTCO 1381 funkci neuvolní, nebo odstraňte příčinu: Zastavte vozidlo, nebo zapněte zapalování. Poté znovu požadujte kartu tachografu.
 neslučitl. záznam	V časové posloupnosti denních dat zaznamenaných na kartu řidiče se vyskytla nekonzistence.	Toto hlášení může být zobrazeno tak dlouho, dokud nebudou chybné záznamy přepsány novými daty! Pokud se toto hlášení zobrazuje permanentně, nechejte kartu tachografu zkontrolovat.
 vadná karta	Při zpracování vložené karty tachografu se vyskytla chyba. Karta tachografu nebyla přijata a byla znovu vysunuta.	Vyčistěte kontakty karty tachografu a vložte ji ještě jednou. Pokud se toto hlášení zobrazí znovu, zkontrolujte, zda se jiná karta tachografu správně načte.
 nesprávná karta	Vložená karta není kartou tachografu. Karta nebyla přijata a byla znovu vysunuta.	Vložte, prosím, platnou kartu tachografu.
 závada přístroje	Porucha mechaniky karet, například není uzavřen zámek karty.	Vyjměte kartu tachografu a vložte ji ještě jednou.



Piktogram / příčina	Význam	Opatření
!A1 závada přístroje	<ul style="list-style-type: none"> Porucha na výstupu impulzů. 	Zkontrolujte propojovací vedení nebo funkčnost připojeného řídicího přístroje.
	<ul style="list-style-type: none"> Na tachografu DTCO 1381 se vyskytla závažná porucha nebo se vyskytla závažná časová chyba. Například nereálný čas UTC. Karta tachografu nebyla přijata a byla znovu vysunuta. 	Postarejte se o to, aby byl tachograf co nejrychleji zkontrolován autorizovaným odborným servisem, případně vyměněn. Dbejte, prosím, na uvedené upozornění při chybné funkci tachografu, ➔ viz strana 63.
continual error #xxxxxxxxxxx xxx	Při tomto hlášení není DTCO 1381 již funkční!	

Informativní upozornění

Piktogram / příčina	Význam	Opatření
■ žádná data!	Funkci menu nelze vyvolat, protože v přihrádce na kartu ... <ul style="list-style-type: none"> Není zasunuta žádná karta řidiče nebo je zasunutá karta společnosti/kontrolní karta. 	Tato upozornění automaticky po 3 sekundách zmizí. Není zapotřebí žádných opatření.
± UTC korekce není možná!	Nelze vyvolat funkci menu: <ul style="list-style-type: none"> Čas UTC byl během posledních 7 dnů již upraven. Snažte se opravit UTC čas mezi 1 minutou před nebo minutu po půlnoci. 	
výtisk spuštěn ...	Zpětné hlášení vybrané funkce.	
zadání uloženo	Potvrzení, že tachograf DTCO 1381 zadání uložil.	

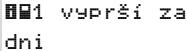
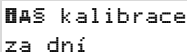
Piktogram / příčina	Význam	Opatření
zobrazení není možné!	Dokud probíhá tisk, není možné zobrazovat data.	Tato upozornění automaticky po 3 sekundách zmizí. Není zapotřebí žádných opatření.
prosím čekejte!	Karta tachografu nebyla ještě zcela načtena. Není možné vyvolávat funkce menu.	
 vyprší za dni 15	Uvolněná karta tachografu bude na příklad za 15 dnů neplatná! Autorizovaná dílna může naprogramovat, od kterého dne se má toto upozornění objevovat.	
 kalibrace za dní 18	Je naplánována další periodická kontrola, na příklad za 18 dnů. Nemohou být zohledněny potřebné kontroly na základě technických změn! Autorizovaná dílna může naprogramovat, od kterého dne se má toto upozornění objevovat. ➔ <i>Detaily viz "Povinnost kontroly tachografů" od strany 81.</i>	

Popis výrobku

Provozní režimy tachografu DTCO 1381

Karty tachografu

Data na kartě řidiče / podniku

Data ve velkokapacitní paměti

Správa času

Údržba a péče

Technické údaje

www.dtco.vdo.com

■ Provozní režimy tachografu DTCO 1381

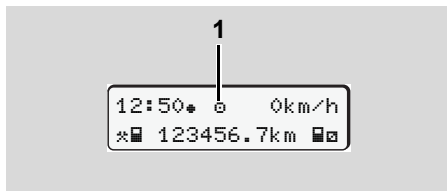

Tachograf DTCO 1381 má čtyři provozní režimy:

- Provoz "P"
- Majitel "M"
- Kontrola "K"
- Kalibrace "T"

V závislosti na tom, jaká karta (karty) tachografu je (jsou) vložena (vložená), se tachograf DTCO 1381 automaticky přepne do následujícího provozního režimu:

(1) Zobrazení provozního režimu

Provozní režimy		Vstup na karty 1				
		Žádná karta	Karta řidiče	Karta majitele	Kontrolní karta	Dílenská karta
Vstup na karty 2	Žádná karta	Provoz	Provoz	Majitel	Kontrola	Kalibrace
	Karta řidiče	Provoz	Provoz	Majitel	Kontrola	Kalibrace
	Karta majitele	Majitel	Majitel	Majitel	Provoz	Provoz
	Kontrolní karta	Kontrola	Kontrola	Provoz	Kontrola	Provoz
	Dílenská karta	Kalibrace	Kalibrace	Provoz	Provoz	Kalibrace

■ V tomto stavu používá tachograf DTCO 1381 pouze kartu tachografu, která je vložena do vstupu na kartu 1.

■ Karty tachografu

Karty tachografu předepsané zákonodárci získáte prostřednictvím úřadů členských států EU.

► Karta řidiče

Kartou řidiče se řidič identifikuje vůči tachografu DTCO 1381. Karta řidiče slouží k normální jízdě a umožňuje ukládání, zobrazování nebo tisk aktivit pod touto identitou (při vložení pouze jedné karty řidiče).

► Karta majitele

Karta majitele identifikuje majitele a opravňuje k přístupu k datům tohoto majitele. Karta majitele povoluje zobrazení, tisk a stažení dat uložených ve velkokapacitní paměti, jakož i na vložené kartě řidiče. Případné (jednorázové) zadání registrační značky vozidla v DTCO 1381.

Rovněž tak existuje možnost stahovat uživatelská data za pomoci příslušného systému managementu autoparků dálkovým (remote) řízením. Karta majitele je určena pro vlastníky a držitele vozidel.

► Kontrolní karta

Kontrolní karta identifikuje úředníka kontrolního orgánu (např. policie) a umožňuje přístup do velkokapacitní paměti. Případné (jednorázové) zadání státní poznávací značky v Tachografu DTCO 1381.

Přístup je možný k veškerým uloženým datům a k datům vložené karty řidiče. Je možné je zobrazovat, tisknout nebo stahovat přes rozhraní pro stahování.

► Dílenská karta

Dílenskou kartu získají osoby z autorizovaného servisu, který je oprávněn k programování, kalibraci, aktivaci, kontrole atd.

► Zablokování karet tachografu

Pokud tachograf DTCO 1381 akceptuje vloženou kartu tachografu, mechanicky se uzamkne proti vyjmutí. Vyjmutí karty tachografu je možné pouze:

- při stojícím vozidle,
- po vysunutí (vyžádání) uživatelem,
- po uložení dat definovaných nařizením na kartu tachografu.

Automatické vysunutí

Pokud tachograf DTCO 1381 rozpozná poruchu zámku karty, pokusí se přenést existující data na kartu tachografu před tím, než ji automaticky vysune. V tomto případě není zaručena úplnost a pravost dat na kartě tachografu.

► Přístupová práva karet tachografu

Přístupová práva k datům uloženým ve velkokapacitní paměti tachografu DTCO 1381 jsou upravena zákonem a uvolní se pouze s příslušnou kartou tachografu.

		Žádná karta	Karta řidiče	Karta majitele	Kontrolní karta	Dílenská karta
Tisk	Data řidiče	X	V	V	V	V
	Data vozidla	T1	T2	T3	V	V
	Data parametrů	V	V	V	V	V
Zobrazení	Data řidiče	X	V	V	V	V
	Data vozidla	T1	T2	T3	V	V
	Data parametrů	V	V	V	V	V
Čtení	Data řidiče	X	T2	V	V	V
	Data vozidla	X	X	T3	V	V
	Data parametrů	X	X	V	V	V

Data řidiče = Data na kartě řidiče

Data vozidla = Data ve velkokapacitní paměti

Data parametrů = Data pro přizpůsobení přístroje/kalibraci

V = Přístupová práva bez omezení

T1 = Aktivity řidiče za posledních 8 dní bez identifikačních dat řidiče

T2 = Identifikace řidiče pouze pro vloženou kartu

T3 = Aktivity řidiče příslušného majitele

X = není možné

■ Data na kartě řidiče / podniku

► Pevná data na kartě řidiče

Vedle obecných identifikačních a bezpečnostních dat jsou pro identifikaci řidiče jednorázově uložena na kartě řidiče následující data:

- Identifikace karty řidiče
 - Číslo karty, vystavující členský stát, vystavující úřad,
 - Datum vystavení, doba platnosti atd.
- Identifikace držitele karty
 - Jméno, datum narození, rodný jazyk atd.
- Informace o řidičském průkazu

► Proměnná data na kartě řidiče

Po každém použití vozidla aktualizuje tachograf DTCO 1381 následující data na kartě řidiče.

Použitá vozidla

- První vložení / poslední vyjmutí během používání

- Stav kilometrů na začátku a konci používání
- Identifikace vozidla

Aktivity řidiče

- Datum a ujeté kilometry v tomto dni
- Každá změna stavu, jako ...
 - Provoz s jedním řidičem/provoz v týmu,
 - Karta řidiče ve vstupu na karty 1 / vstupu na karty 2,
 - karty řidiče vložena / nevložena,
 - Všechny nastavené aktivity
 - A okamžik změny

Při normální jízdě zůstávají data o denních aktivitách řidiče uložena minimálně 28 dní.

Zadání země

- Datum a čas zadání
- Údaje na začátku nebo konci směny stejně jako každé zadání země se uskutečňuje prostřednictvím funkce menu.
- Zadaná země / region

- Stav kilometrů při zadání

Události / poruchy, ke kterým došlo

Určité události (maximálně 72) a poruchy (maximálně 48) jsou uloženy s uvedením začátku a konce a s poznámkou, u jakého vozidla se událost vyskytla.

Údaje o kontrolách

- Datum a čas kontroly
- Identifikace kontrolní karty
- Provedený druh kontroly
- Časový úsek, jehož data se stahovala.
- Identifikace vozidla, ve kterém kontrola proběhla.

Speciální zadání

Je uloženo 56 naposledy zadaných podmínek:

- Datum a čas zadání
- Druh podmínky

(Podmínky jsou doby, během kterých se vozidlo nachází na převozu, vlaku nebo ve stavu "out of scope".)



Kapacita paměti karty řidiče

V závislosti na používaném typu karty má dostupná paměť "Variabilních dat" rozdílnou velikost. To, kolik datových záznamů je možné uložit, je uloženo ve struktuře karty.

Pokud bude kapacita paměti vyčerpána, bude tachograf DTCO 1381 nejstarší data přepisovat.

► Pevná data na kartě majitele

Vedle obecných identifikačních a bezpečnostních dat jsou pro identifikaci podniku jednorázově uložena na kartě podniku následující data:

- Identifikace karty
 - Číslo karty, vystavující členský stát, vystavující úřad,
 - Datum vystavení, doba platnosti
- Identifikace držitele karty
 - Název a adresa majitele

► Proměnná data na kartě majitele

Ve vztahu k aktivitám majitele se ukládají následující data:

- Datum a čas aktivity
- Druh aktivity
 - Přihlášení / odhlášení
 - Stažení dat z velkokapacitní paměti
 - Stažení dat z karty řidiče
- Časový úsek (od/do), jehož data se stahovala.
- Identifikace vozidla
 - Označení a schvalovací úřad, ze kterého vozidla se data se stahovala.
- Číslo karty a vystavující členský stát karty řidiče, ze které se data stahovala.

■ Data ve velkokapacitní paměti

Velkokapacitní paměť eviduje a ukládá po dobu nejméně 365 kalendářních dnů následující data:

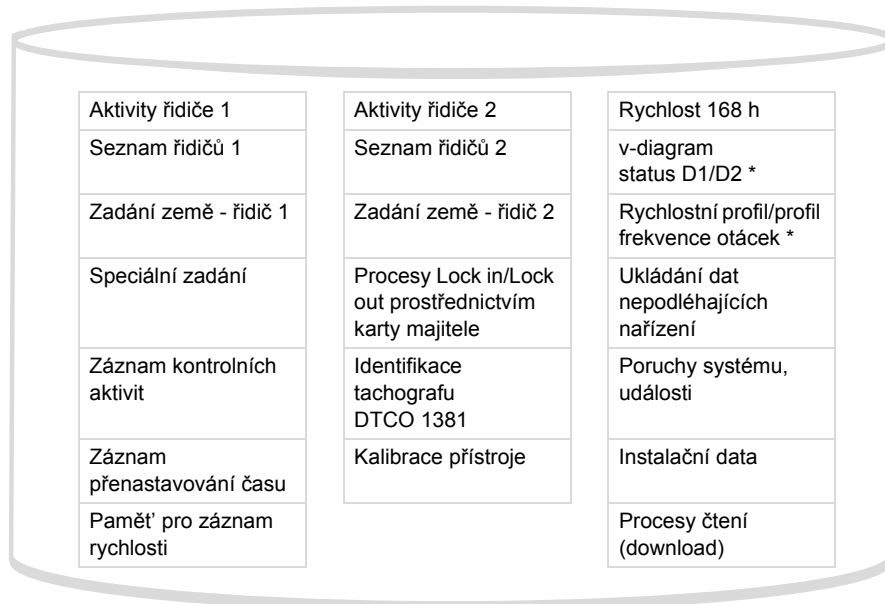

► Krátké vysvětlení uložených dat

Aktivity řidiče 1/2

Aktivity se vyhodnocují v intervalu jedné minuty, přičemž tachograf DTCO 1381 vyhodnocuje aktivitu, která v intervalu přetrvává nejdéle.

Rychlost 168 h [24 h]¹⁾

Hodnoty rychlosti se ukládají po dobu 168 hodin. Tachograf DTCO 1381 při tom ukládá rychlost jízdy přesně na sekundy společně s datem a časem (střední hodnota z více měření).

- Rozlišení hodnot paměti: 1 km/h
- Maximální hodnota rychlosti: 220 km/h

¹⁾ Tato data je možné číst pouze přes rozhraní po stahování.

Data ve velkokapacitní paměti, schématické zobrazení

■ Správa času

Začátek a konec všech časových záznamů týkajících se pracovní doby, doby pohotovosti, doby řízení, doby odpočinku atd. ukládá tachograf DTCO 1381 v čase UTC.

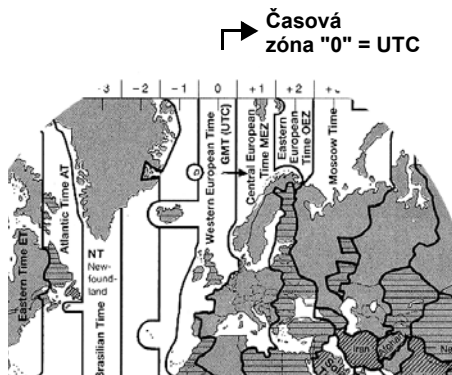

8 Časové zóny v Evropě

Čas UTC odpovídá časové zóně "0" na zeměkouli rozdělené do 24 časových zón (-12 ... 0 ... +12).

Čas zobrazený na displeji je z výroby nastaven na čas UTC. Místní čas lze nastavit funkcí z nabídky. ➔ Viz "Nastavení místního času" strana 57.

Offset časové zóny	Státy
00:00 (UTC)	UK / P / IRL / IS
+ 01:00 h	A / B / BIH / CZ / CY / D / DK / E / F / H / HR / I / L / M / N / NL / PL / S / SK / SLO / SRB
+ 02:00 h	BG / EST / FIN / GR / LT / LV / RO / TR / UA
+ 03:00 h	RUS

► Přepočítání na čas UTC

Čas UTC = Lokální čas – (ZO + SO)

ZO = offset časové zóny

SO = offset letního času (s koncem letního času tento offset odpadá)
(ZO + SO) = offset nastavený v tachografu DTCO 1381

Příklad:

Místní čas v Německu = 15:30 hodin (letní čas)

Čas UTC = Místní čas – (ZO + SO)
= 15:30 hodin – (01:00 h + 01:00 h)

Čas UTC = 13:30 hodin

■ Údržba a péče

► Čištění tachografu DTCO 1381

Čistěte těleso, displej a funkční tlačítka lehce navlhčenou utěrkou nebo čistící utěrkou z mikrovláken.



Nepoužívejte žádné čisticí prostředky, které způsobují oděr a také nepoužívejte žádná rozpouštědla, jako jsou ředidla a benzin.

► Povinnost kontroly tachografů

Preventivní údržba tachografu DTCO 1381 není nutná. Minimálně každé dva roky musí řádnou funkci tachografu DTCO 1381 zkontrolovat autorizovaný odborný servis.

Dodatečné kontroly jsou zapotřebí, pokud ...

- Byly provedeny změny vozidla, například čísla impulsu cesty nebo obvodu pneumatik,
- Byla provedena oprava tachografu DTCO 1381,
- Se změnila poznávací značka vozidla,

- Se čas UTC odchyluje o více než 20 minut.



Zajistěte, aby byl osazený štítek při každé dodatečné kontrole obnoven a byly dodrženy předepsané údaje. Postarejte se o to, aby DTCO 1381 nebylo v době povinné kontroly bez dodávky elektrické energie po dobu celkově delší než 12 měsíců, například odpojením baterie vozidla.

► Chování při opravě/výměně tachografu DTCO 1381

Autorizované servisy mohou z tachografu DTCO 1381 stahovat data a předávat je příslušnému majiteli.

Pokud není stažení uložených dat z důvodu poruchy možné, musí o tom servis majiteli vystavit potvrzení.



Data archivujte nebo si potvrzení pečlivě uschovejte pro případ zpětných dotazů.

► Likvidace komponent



Tachograf DTCO 1381 likvidujte s příslušnými komponentami systému podle směrnic příslušného členského státu pro likvidaci kontrolních přístrojů EU.

■ Technické údaje

► DTCO 1381

Nejvyšší hodnota měřicího rozsahu	220 km/h
LCD displej	2 řádky po 16 znacích
Teplota	Provoz: -25 až 70 °C Skladování: -40 až 85 °C
Napětí	24 nebo 12 voltů DC
Příkon	Standby za provozu typické: 30 mA (12 V) max. 3,0 A (12 V) 20 mA (24 V) max. 1,0 A (24 V)
EMV / EMC	ECE R10
Tepelná tiskárna	Velikost znaku: 2,1 x 1,5 mm Šířka tisku: 24 znaků / řádek Rychlost: cca 15 - 30 mm/s Tisk diagramů
Krytí	IP 54

► Role papíru

Okolní podmínky	Teplota: -25 až 70 °C
Rozměry	Průměr: cca. 27.5 mm Šířka: 56,5 mm Délka: cca. 8 m
Obj. č.	1381.90030300 Originální náhradní role papíru obdržíte u Vašeho prodejního a servisního centra.

Upozornění

Používejte (objednávejte) pouze ty role papíru (originální papír do tiskárny VDO), na kterých jsou zřetelně uvedeny typ tachografu (DTCO 1381) s kontrolní značkou "84" a platný homologační znak "174" nebo "189".

Možné zvláštní vybavení

- Varianta ADR
- Zákaznická přední stěna, osvětlení displeje a tlačítek
- Automatické nastavení aktivit po zapálení zapnuto/vypnuto
- Tisk profilů v/n, stav vstupu D1/D2

Piktogramy a příklady výtisku

Přehled piktogramů

Zkratky zemí

Příklady výtisku

Vysvětlivky k příkladům výtisku

Účel záznamu u událostí nebo poruch

www.dtco.vdo.com

■ Přehled piktogramů

Provozní režimy	
♁	Majitel
▣	Kontrola
⊙	Provoz
⊓	Kalibrace
⊞	Stav výroby

Osoby	
♁	Majitel
▣	Kontrolor
⊙	Řidič
⊓	Servis / kontrolní úřad
⊞	Výrobce

Aktivity	
⊞	Doba pohotovosti
⊙	Doba řízení
⊓	Přestávka a odpočinek
⊛	Ostatní pracovní doba
⊞	Platné přerušení
?	Neznámé

Přístroje / funkce	
1	Vstup na karty 1; Řidič 1
2	Vstup na karty 2; Řidič 2
▣	Karta tachografu (zcela načtena)
—	Karta tachografu vložena; relevantní data načtena
⊞	Hodiny
⊓	Tiskárna / výtisk
⊞	Zadání
▣	Zobrazení
⊓	Externí uložení Stahování (kopírování) dat
⊞	Probíhá přenos dat
⊞	Senzor
⊞	Vozidlo / jednotka vozidla / tachograf DTCO 1381
⊙	Velikost pneumatik
⊞	Napájení

Různé	
!	Událost
×	Porucha

⊞	Upozornění / varování pracovní doby
⊞	Začátek směny
⊙	Místo
▣	Bezpečnost
⊞	Rychlost
⊙	Doba
∑	Celkem / souhrn
⊞	Konec směny
⊞	Manuální zadání činností řidiče

Specifické podmínky

OUT	Kontrolní přístroj není zapotřebí
♁	Pobyt na převozu nebo vlaku

Kvalifikátory

24h	Denní
⊞	Dva týdny
+	Od nebo do



► Kombinace piktogramů

Různé	
	Místo kontroly
	Počáteční doba
	Koncová doba
	Začátek "out of scope": Kontrolní přístroj není zapotřebí
	Konec "out of scope"
	Místo na začátku pracovního dne (začátku směny)
	Místo na konci pracovního dne (konci směny)
	Z vozidla
	Tisk karty řidiče
	Tisk vozidla / tachografu DTCO 1381
	Zadání vozidla / tachografu DTCO 1381
	Zobrazení karty řidiče
	Zobrazení vozidla / tachografu DTCO 1381
	Místní čas
	Korekce UTC

Karty	
	Karta řidiče
	Karta majitele
	Kontrolní karta
	Dílenská karta
	Žádná karta

Řízení	
	Tým
	Součet časů řízení za dva týdny

Výtisky	
	Denní aktivity řidiče (denní hodnota) z karty řidiče
	Události a poruchy z karty řidiče
	Denní aktivity řidiče (denní hodnota) z tachografu DTCO 1381
	Události a poruchy z tachografu DTCO 1381
	Překročení rychlosti
	Technické údaje
	Aktivity řidiče
	v-diagram

	Status D1/D2 diagram *
	Rychlostní profily *
	Profily frekvence otáček *

Zobrazení	
	Denní aktivity řidiče (denní hodnota) z karty řidiče
	Události a poruchy z karty řidiče
	Denní aktivity řidiče (denní hodnota) vozidla / tachografu DTCO 1381
	Události a poruchy vozidla / tachografu DTCO 1381
	Překročení rychlosti
	Technické údaje
	Majitel

Události	
!	Vložení neplatné karty tachografu
!	Překrývání času
!	Vložení karty řidiče během jízdy
>>	Překročení rychlosti
!	Chyba v komunikaci se senzorem
!	Nastavení času (servisem)
!	Konflikt karet
!	Jízda bez platné karty řidiče
!	Poslední proces karty nebyl správně dokončen
!	Přerušení napájení
!	Porušení bezpečnosti
	Kontrola překročení rychlosti

Poruchy	
×	Chybná funkce karty
×	Porucha zobrazení
×	Porucha tiskárny
×	Interní porucha tachografu DTCO 1381
×	Porucha při stahování
×	Porucha senzoru

Varování pracovní doby

	Pauza!
--	--------

Manuální proces zadávání

	Zadání "Aktivity"
?	Zadání "Neznámá Aktivita"
	Zadání "Místa" na konci směny
	Zadání "Místa" na začátku směny

Upozornění	
	Chybné zadání
	Přístup do menu není možný
	Proveďte zadání
	Tisk není možný
	Otevřená zásuvka
	Došel papír
	Tisk odložen
	Chybná karta
	Špatná karta
	Vysunutí není možné
	Postup odložen
	Záznam je nekonzistentní
	Porucha přístroje
	Neplatné za ... dnů
	Kalibrace za ... dnů

■ Zkratky zemí

Přiřazení hodnoty	
Å	Rakousko
ÅL	Albánie
AND	Andorra
ARM	Arménie
ÅZ	Ázerbájdžán
B	Belgie
BG	Bulharsko
BIH	Bosna a Hercegovina
BY	Bělorusko
CH	Švýcarsko
CY	Kypr
CZ	Česká republika
D	Německo
DK	Dánsko
E	Španělsko ¹⁾
EC	Evropské společenství
EST	Estonsko
EUR	Zbytek Evropy
F	Francie
FIN	Finsko

FL	Lichtenštejsko
FR/FO	Faerské ostrovy
GE	Gruzie
GR	Řecko
H	Maďarsko
HR	Chorvatsko
I	Itálie
IRL	Irsko
IS	Island
KZ	Kazachstán
L	Lucembursko
LT	Litva
LV	Lotyšsko
M	Malta
MC	Monako
MD	Moldavská republika
MK	Makedonie
MNE	Černá Hora
N	Norsko
NL	Nizozemí
P	Portugalsko
PL	Polsko

RO	Rumunsko
RSM	San Marino
RUS	Ruská federace
S	Švédsko
SK	Slovensko
SLO	Slovinsko
SRB	Srbsko
TM	Turkmenistán
TR	Turecko
UA	Ukrajina
UK	Spojené království, Alderney, Guernsey, Jersey, Ostrov Man, Gibraltar
UZ	Uzbekistán
V	Vatikan
WLD	Zbytek světa

1) ➔ Viz "Značky regionů" strana 88.

► Značky regionů

Přiřazení hodnoty – Španělsko

AN	Andalusie
AR	Aragonie
AST	Asturie
C	Kantabrie
CAT	Katalánie
CL	Kastilie-León
CM	Kastilie-La Mancha
CV	Valencie
EXT	Extremadura
G	Galicie
IB	Baleárské ostrovy
IC	Kanárské ostrovy
LR	La Rioja
M	Madrid
MU	Murcia
NA	Navarra
PV	Baskicko

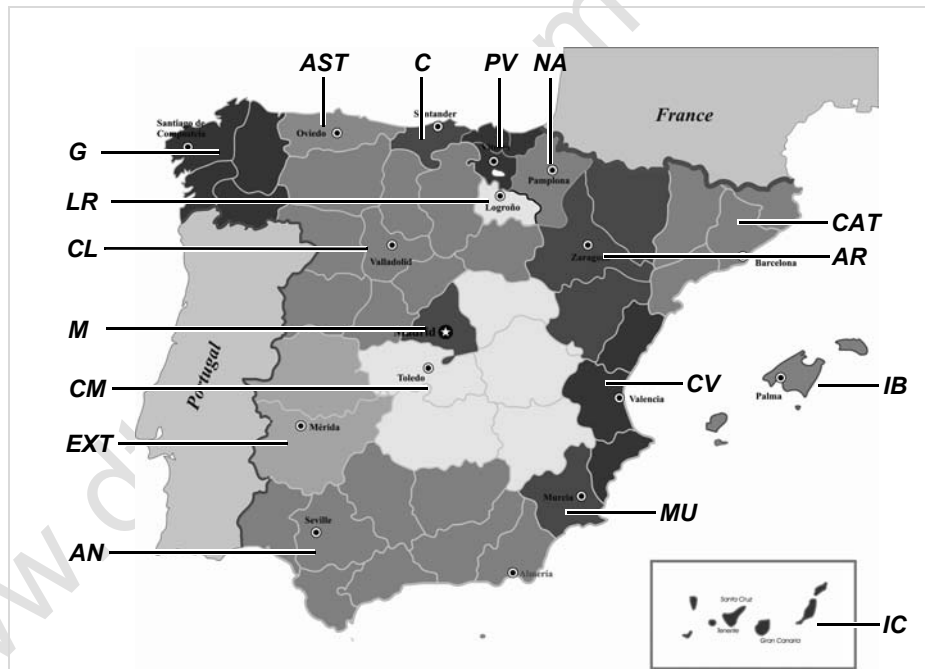

■ Příklady výtisku

► Denní sestava karty řidiče

1	▼ 26.11.2011 14:55 (UTC)
2	24h▼
3	□ Schmitt Peter
3a	□ID /12345678901234 5 6
4	○ Rosenz Winfried
5	□DK /45678901234567 7 8 04.01.2012
6	A ABC12345678901234 D /VS VM 612
7	□ Continental Automotive GmbH
8	1381.12345678901
8a	T NFZ-Profi Service & Ve rtrieb
8b	TID /87654321087654 3 2 T 02.04.2010
	□ID /12345678901234 5 6
	□ 11.11.2011 11:11 ▼
	○ 25.11.2011 310
	? 00:00 06h00
	□ 06:00 00h17
	1
	A D /VS VM 612 95 872 km

8c	* 06:17 00h45
8e	* 07:02 00h39 ○○
8a	○ 07:41 01h19 ○○
8b	95 958 kmΣ 86 km
8c	? 09:00 00h24
8a	2
8c	A S /LCR 243
8a	205 002 km
8c	□ 09:24 02h30 ○○
8a	* 11:54 00h39
8a	? 12:33 00h10
8c	1
8d	○ 12:43 02h27
	h 15:10 01h12
	□ 16:22 00h16
	□ 16:38 00h42
	16:38 A
	○ 17:20 00h52
	* 18:12 00h24
	h 18:36 00h02
8e	205 408 kmΣ 231 km
8a	? 18:38 05h22
11	Σ
11a	• 06:00 D 95 872 km
	h 09:00 D 95 958 km
	• 09:24 D 205 002 km
	h 12:33 D 205 177 km
	• 12:43 D 205 177 km

11d	h 18:38 CH 205 408 km
12	○ 04h54 317 km
12c	* 02h27 □ 03h29
12c	h 01h14 ? 11h56
12c	○ 04h28
13	!x
13c	x 0 10.11.2011 12:45 00h04
	A D /VS VM 612
	! 0 05.08.2011 09:23
	!34 (0) 00h01
	A D /VS VM 612
	A D /VS VM 612
	!x
	>> 5 15.11.2011 16:42 (2) 00h12
	□DK /98765432109876 5 4
	□F /12345678901234 5 6
	>> 4 15.10.2011 11:10 (95) 00h30
	□DK /45678901234567 7 8
	□F /12345678901234 5 6
	x 0 10.11.2011 12:45 00h04
	□DK /45678901234567 7 8
21	□ Friedrichshafen □ Schmitt Peter

Zvláštnost při "Denní sestava karty řidiče"

8f

```

    11.11.2011 11:11
    25.11.2011 310
    ? 00:00 06h00
    * 06:00 00h17
    
```

8g

```

    A D /VS VM 612
    95 872 km
    * 06:17 00h45
    * 07:02 00h39
    e 07:41
    km Σ km
    e 06:00 D
    95 872 km
    e 00h00 km
    
```

8h

```

    25.11.2011 310
    OUT
    A D /VS VM 612
    95 872 km
    H 00:00 07h02
    * 07:02 00h39
    
```

Události / poruchy karty řidiče

1 11.11.2011 11:11 (UTC)

2 !x

3 Schmitt Peter

3a Rosenz Winfried

4 ABC12345678901234

12a ! 04.04.2011 02:14

12c 06h03

A S /LCR 243

! 04.11.2011 18:12

A D /VS VM 612

! 10.02.2011 08:12

A D /S VD 432

! 12.12.2010 10:15

A D /VS VM 612

! 10.05.2011 08:45

A D /VS VM 612

12c 05.08.2011 09:23

12b 17.04.2011 16:04

12c 10.11.2011 12:45

21 11.02.2011 18:02

20.12.2010 01:54

10.05.2011 08:45

UIM

Schmitt Peter

Rosenz Winfried

► Denní sestava vozidla

1	▼ 27.11.2011 16:55 (UTC)
2	24hA▼
3	□ Schmitt Peter □ID /12345678901234 5 6
4	A ABC12345678901234 D /VS VM 612
5	B Continental Automotive GmbH 1381.12345678901
6	↑ NFZ-Profi Service & Ve rtrieb TID /87654321087654 3 2 ↑ 02.04.2010
7	□ID /12345678901234 5 6 □ 11.11.2011 11:11 ▼
9	25.11.2011
10	95 872 - 96 284 km
10a	□ 1
10a	□ 95 872 km H 00:00 06h17 95 872 km 0 km
10b	□ Rosenz Winfried □DK /45678901234567 7 8 04.01.2012
10c	A+S /LCR 243 24.11.2011 18:54
10d	95 872 km M

10e	* 06:17 00h45 * 07:02 00h39 □□ □ 07:41 01h19 □□ 95 958 km: 86 km
10g	□ 95 958 km
10a	* 09:00 00h05 95 958 km: 0 km
10b	□ Mustermann Heinz-Dieter □MF /12345678901234 5 6 16.06.2013
10c	A+D /M MS 680 24.11.2011 18:54
10d	95 958 km
10f	* 09:05 00h25 □ 09:30 02h55 □ 12:25 01h18 12:25 ▲
10e	□ 13:43 00h03 * 13:46 00h02 □□ □ 13:48 00h45 □□ * 14:33 00h35 □□ H 15:08 01h02 □□ 96 206 km: 248 km
10g	□ 96 206 km
	H 16:10 00h20 96 206 km: 0 km
	□ Anton Max □MA /56789567895678 9 5 25.10.2013

10a	A+D /VS VM 612 25.11.2011 16:30
	96 206 km
	□ 16:30 00h56 * 17:26 01h11 96 274 km: 68 km
10a	□ 96 274 km
10h	* 18:37 00h23 □ 19:00 00h21 H 19:21 04h39 96 284 km: 10 km
10a	□ 95 872 km
	H 00:00 07h02 H 00:00 07h02
11	Σ
11b	1e □ 00h21 10 km * 00h28 □ 00h00 H 11h16
11c	2e □ 00h00 □ 12h16 H 07h02
11e	□ Rosenz Winfried □DK /45678901234567 7 8 * 09:00 D □ 95 958 km □ 01h19 86 km * 01h24 □ 00h00 H 00h00 □ 01h58

↓

13 !xA
!e 1 25.11.2011 19:01
(1) 00:20

13c >> 5 15.11.2011 16:42
(2) 00h12
e /98765432109876 5 4
eF /12345678901234 5 6

x 0 10.11.2011 12:45
00h04
eDK /45678901234567 7 8

• Lindau
• Schmitt Peter
•
•+

21 +e

Zvláštnost při "Denní sestava vozidla"

10i 1
OUT

e Rosenz
Winfried
eDK /45678901234567 7 8
04.01.2012
A+S /LCR 243

► Události / poruchy vozidla

1 ▼ 24.10.2011 16:07 (UTC)

2 !xA

3 Schmitt
Peter

4 /12345678901234 5 6

13a A ABC12345678901234
D /VS VM 612

13c ! 0 10.08.2011 08:12
(0) 00h01
eDK /12345678901234 5 6
eF /12345678901234 5 6

! 0 10.08.2011 08:20
(0) 00h03
eDK /12345678901234 5 6
eF /12345678901234 5 6

!e 1 15.10.2011 07:02
(1) 00h54

!e 2 15.10.2011 07:02
(1) 00h54

!e 3 15.03.2010 07:56
(1) 00h01
eF /12345678901234 5 6
eB /22335578901234 1 2

>> 4 15.10.2011 11:10
(95) 00h30
eDK /45678901234567 7 8
eF /12345678901234 5 6

↓

!e 0 17.04.2011 16:04
(0) 01h02
eDK /45678901234567 7 8
eF /12345678901234 5 6
T/UK /54321987654321 9 8

!e 0 05.08.2011 09:23
(0) 00h01
eDK /45678901234567 7 8

x 0 10.08.2011 07:00
00h02
eDK /12341234123412 3 4

x 0 05.05.2010 07:15
00h14
eDK /12345678901234 5 6
eF /12345678901234 5 6

x 6 05.05.2010 07:15
00h14
eDK /12345678901234 5 6
eF /12345678901234 5 6

x 0 12.09.2011 21:00
00h01

x 0 12.09.2011 21:00
00h01

• Lindau
• Schmitt Peter
•

13b !xA

13c eDK

21 e

► Překročení rychlosti

1	▼ 24.10.2011 14:50 (UTC)
2	>>▼ 90 km/h
3	○ Mustermann Heinz-Dieter oMF /12345678901234 5 6 16.06.2013
4	A ABC12345678901234 D /VS VM 612
19	>>13.03.2011 14:15 >>>17.04.2011 17:44 (7)
20	>>>24.05.2010 14:02 00h06 98 km/h 92 km/h (1)
20c	○ Förster Thomas oMD /98765432109876 5 4 >>>(365)
20a	>>>15.10.2011 11:10 00h30 98 km/h 95 km/h (95)
	○ Rosenz Winfried oMDK /45678901234567 7 8
20b	oMDK /45678901234567 7 8 >>>(10)
20c	>>>16.05.2011 17:10 00h15 94 km/h 92 km/h (12)
	○ Mustermann Heinz-Dieter oMF /12345678901234 5 6
21	□ □

► Technické údaje

1	▼ 25.10.2011 14:50 (UTC)
2	To▼
3	△ Spedition Mustermüller oMD /12341234123412 3 4
3a	○ Mustermann Heinz-Dieter oMF /12345678901234 5 6 16.06.2013
4	A ABC12345678901234 D /VS VM 612
14	B Continental Automotive GmbH H.-Hertz-Str.45 78052 VS-Willinsien 1381.12345678901234567 e1-84 12345678 2011 V xxxx 17.04.2011
15	ll 87654321 e1-175 08.03.2010
16	T Fa. Mustermann & NFZ- Hersteller Schillerstr. 10 Muster kirchen TMD /45678901234567 8 9 21.01.2011
16a	T 08.03.2010 (1)
16b	A ABC12345678901234

	↓
	//////////
	W 8 000 Imp/km
	k 8 000 Imp/km
	l 3 050 mm
	e 315/70/R22.5
	> 90 km/h
	○ - km
	T NFZ-Profi Service & Ve rtrieb Hauptstr. 24-26 Muster stadt TMD /87654321087654 3 2 12.03.2011
17	○
	!e 08.03.2010 14:00
	e 08.03.2010 15:00
17a	T Fa. Mustermann & NFZ- Hersteller Schillerstr. 10 Muster kirchen TMD /45678901234567 8 9 21.01.2011
	!e 28.08.2010 13:00
	e 28.08.2010 13:26
	T Kienzle ARGO GMBH Bismarckstr. 19 Berlin -Steglitz TMD /89012345678901 5 6 19.10.2011
	!x▲
18	! 18.10.2011 06:34 x 30.09.2011 18:15
	B ATTACHMENT
25	SWUM V xx.xx

► Aktivita řidiče

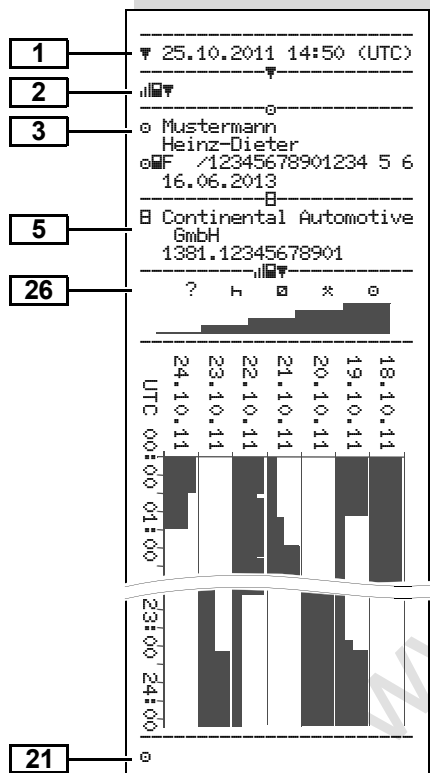

► v-diagram

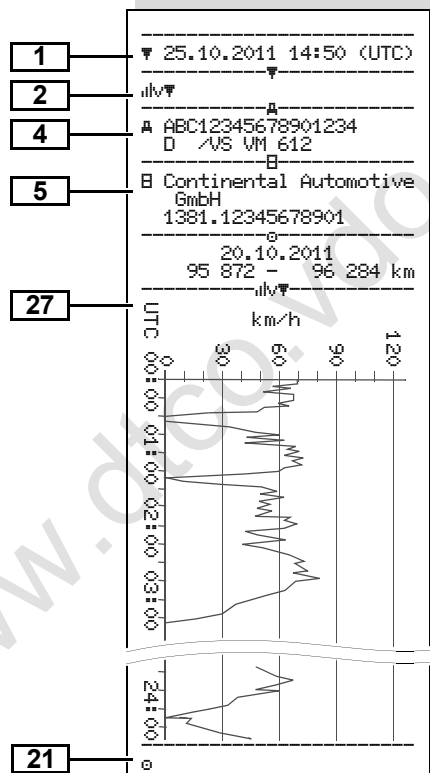

► Status D1/D2 diagram *

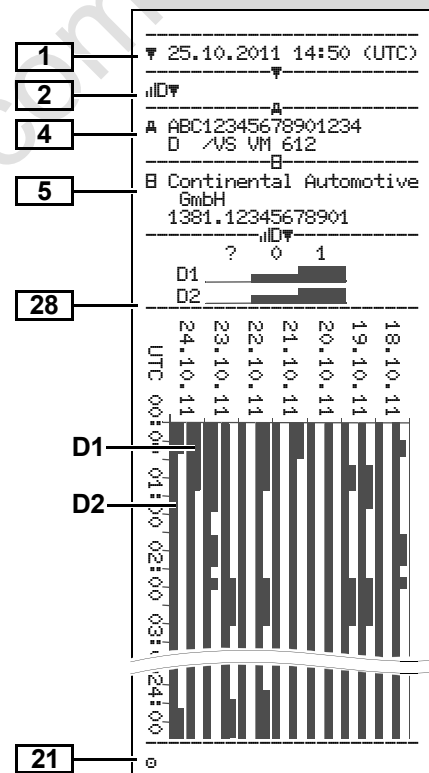

► Profil rychlosti *

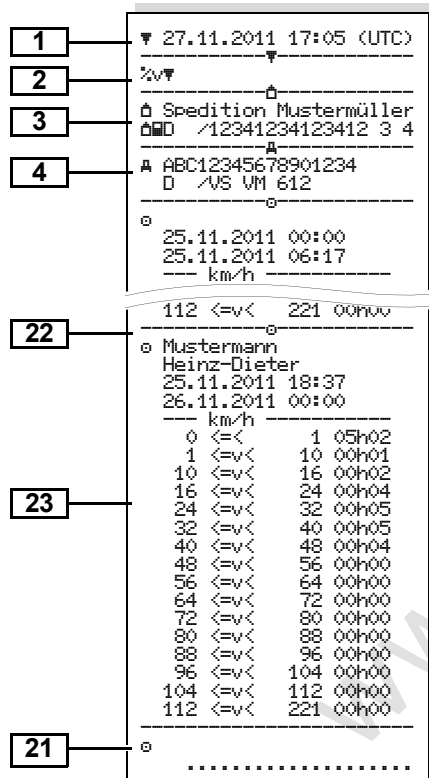

► Profil otáček motoru *

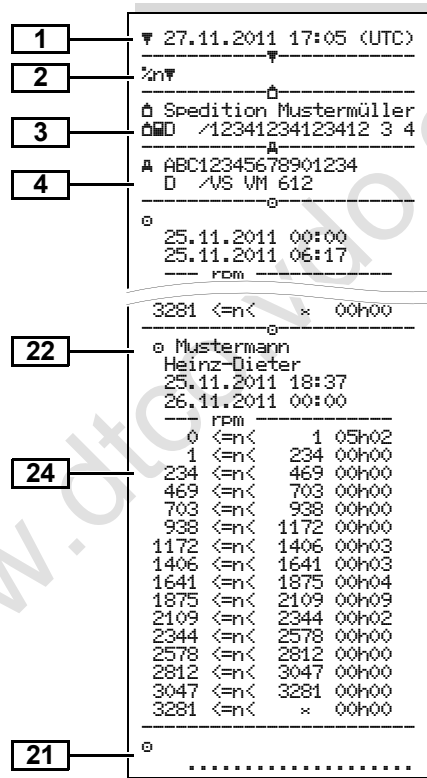

■ Vysvětlivky k příkladům výtisku

- ☞ Na přání může být sestava opatřena firemním logem.

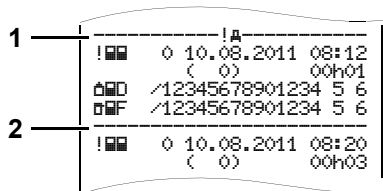

Každý výtisk se skládá z posloupnosti různých datových bloků vymezených označovačem bloků (1).

Datový blok obsahuje jeden nebo více datových záznamů vymezených označovačem datových záznamů (2).

Bezprostředně po označovači bloků se netiskne žádný označovač datového záznamu!

► Legenda k datovým blokům

1	Datum a čas výtisku v čase UTC
2	Druh výtisku: 24h = Denní sestava karty řidiče !x = Události / poruchy karty řidiče 24hA = Denní sestava DTCO 1381 !xA = Události / poruchy z tachografu DTCO 1381 >> = Překročení rychlosti Navíc bude vytisknuta nastavená hodnota omezovače rychlosti. Te = Technické údaje = Aktivity řidiče v = v-diagram Volitelné sestavy: D = Status D1/D2 diagram * z = Profil rychlosti * z = Profil otáček motoru *

3	Údaje o držiteli vložené karty tachografu: K = kontrolor R = řidič M = majitel S = servis / kontrolní úřad <ul style="list-style-type: none"> • Příjmení • Jméno • Identifikace karty • Karta platí do ... U karet tachografu nevázaných na určitou osobu se namísto jména tiskne název kontrolního úřadu, majitele nebo servisu.
3a	Údaje o držiteli další karty tachografu
4	Identifikace vozidla: <ul style="list-style-type: none"> • Identifikační číslo vozidla • Schvalující členský stát a značka vozidla
5	Identifikace tachografu: <ul style="list-style-type: none"> • Výrobce tachografu • Číslo dílu tachografu DTCO 1381

6	Poslední kalibrace tachografu: <ul style="list-style-type: none"> • Název servisu • Identifikace dílenské karty • Datum kalibrace
7	Poslední kontrola: <ul style="list-style-type: none"> • Identifikace kontrolní karty • Datum, čas a druh kontroly ▣ = Stažení z karty řidiče ⚡ = Stažení z tachografu DTCO 1381 ⚡ = Tisk □ = Zobrazení
8	Seznam všech aktivit řidiče v pořadí podle výskytu: <ul style="list-style-type: none"> • Kalendářní den výtisku a počítadlo přítomnosti (počet dní, ve kterých byla karta použita).
8a	? = Doba, nevložená karta: <ul style="list-style-type: none"> • Manuálně zadaná činnost po vložení karty řidiče s piktogramem, začátkem a dobou trvání.

8b	Vložení karty řidiče do zásuvky (vstup na kartu 1 nebo vstup na kartu 2): <ul style="list-style-type: none"> • Schvalující členský stát a značka vozidla • Stav kilometrů při vložení karty
8c	Aktivity karty řidiče: Začátek a doba trvání a status řízení vozidla ☺ = Posádka
8d	Specifické podmínky: <ul style="list-style-type: none"> • Čas zadání a piktogram, na příkladu: Převoz nebo vlak
8e	Vyjmutí karty řidiče: <ul style="list-style-type: none"> • Stav kilometrů a trasa ujetá od posledního vložení
8f	Pozor: Nekonzistence v záznamu údajů je možná, protože tento den byl na kartě tachografu uložen dvojmo.
8g	Aktivita neukončena: <ul style="list-style-type: none"> • Při tisku se zasunutou kartou řidiče může být doba trvání aktivity a denní shrnutí neúplné.
8h	Specifická podmínka "OUT of scope" byla na začátku dne zapnuta.

9	Začátek výpisu všech aktivit řidiče z tachografu DTCO 1381: <ul style="list-style-type: none"> • Kalendářní den výtisku • Stav kilometrů v 00:00 hodin a 23:59 hodin
10	Chronologie všech aktivit ze vstupu na karty 1
10a	Doba, během které nebyla ve vstupu na kartu 1 vložena žádná karta řidiče: <ul style="list-style-type: none"> • Stav kilometrů na začátku doby • Aktivita(-y) nastavená(-é) během této doby • Stav kilometrů na konci doby a ujetá trasa
10b	Vložení karty řidiče: <ul style="list-style-type: none"> • Příjmení řidiče • Jméno řidiče • Identifikace karty • Karta platí do ...
10c	<ul style="list-style-type: none"> • Schvalující členský stát a poznávací značka předchozího vozidla • Datum a čas vyjmutí karty z předchozího vozidla

10d	<ul style="list-style-type: none"> Stav kilometrů při vložení karty řidiče M = bylo provedeno manuální zadání
10e	Seznam aktivit: Piktogram aktivity, začátek a doba trvání a status řízení vozidla ☐☐ = Posádka
10f	Zadání specifických podmínek: Čas zadání a piktogram podmínky ♠ = Převoz nebo jízda vlakem ☐UT♠ = Začátek (kontrolní přístroj není zapotřebí) ♠☐UT = Konec
10g	Vyjmutí karty řidiče: <ul style="list-style-type: none"> Stav kilometrů a ujetá trasa
10h	Chronologie všech aktivit ze vstupu na karty 2
10i	Specifická podmínka "OUT of scope" byla na začátku dne zapnuta.
11	Denní souhrn

11a	Zadaná místa: <ul style="list-style-type: none"> ♠♠ = Čas začátku se zemí a případně regionem ♠♠ = Čas konce se zemí a případně regionem Stav kilometrů vozidla
11b	Souhrn časových úseků, kdy nebyla ve vstupu na karty 1 vložena žádná karta řidiče: <ul style="list-style-type: none"> Zadaná místa v chronologickém pořadí (na příkladu není žádný záznam) Všechny aktivity ze vstupu na karty 1
11c	Souhrn časových úseků, kdy "nebyla vložena karta řidiče" ve vstupu na karty 2: <ul style="list-style-type: none"> Zadaná místa v chronologickém pořadí (na příkladu není žádný záznam) Všechny aktivity ze vstupu na karty 2
11d	Denní souhrn "Celkových hodnot aktivit" z karty řidiče: <ul style="list-style-type: none"> Celková doba řízení a ujetá trasa Celková pracovní doba a doba pohotovosti

11e	<ul style="list-style-type: none"> Celková doba odpočinku a neznámá doba Celková doba činnosti v posádce
12	Souhrn aktivit, řazený chronologicky podle řidiče (na řidiče, kumulativně pro oba vstupy na karty): <ul style="list-style-type: none"> Příjmení, jméno, identifikace karty řidiče ♠♠ = Čas začátku se zemí a případně regionem ♠♠ = Čas konce se zemí a případně regionem Aktivity tohoto řidiče: celková doba řízení a ujetá trasa, celková pracovní doba a doba pohotovosti, celková doba činnosti v posádce.
12a	Seznam posledních pěti událostí nebo poruch uložených na kartě řidiče.
12	Seznam všech událostí uložených na kartě řidiče, seřazených podle druhu chyby a data.



12b	Seznam všech poruch uložených na kartě řidiče, seřazených podle druhu chyby a data.
12c	<p>Datový záznam události nebo poruchy</p> <p>Řádek 1:</p> <ul style="list-style-type: none"> • Piktogram události nebo poruchy • Datum a začátek <p>Řádek 2:</p> <ul style="list-style-type: none"> • Události, které podléhají porušení bezpečnosti, jsou rozčleněny pomocí dodatečného kódování. <ul style="list-style-type: none"> ➔ Viz "Účel záznamu u událostí nebo poruch" strana 103. • Doba trvání události nebo poruchy <p>Řádek 3:</p> <ul style="list-style-type: none"> • Schvalující členský stát a poznávací značka vozidla, ve kterém se události nebo poruchy vyskytly.
13	Seznam posledních pěti uložených nebo ještě aktivních událostí/poruch tachografu DTCO 1381.

13a	Seznam všech zaznamenaných nebo přetrvávajících událostí tachografu DTCO 1381.
13b	Seznam všech zaznamenaných nebo přetrvávajících poruch tachografu DTCO 1381.
13c	<p>Datový záznam události nebo poruchy</p> <p>Řádek 1:</p> <ul style="list-style-type: none"> • Piktogram události nebo poruchy • Kódování účelu datového záznamu. <ul style="list-style-type: none"> ➔ Viz "Účel záznamu u událostí nebo poruch" strana 103. • Datum a začátek <p>Řádek 2:</p> <ul style="list-style-type: none"> • Události, které podléhají porušení bezpečnosti, jsou rozčleněny pomocí dodatečného kódování. <ul style="list-style-type: none"> ➔ Viz "Kódování pro bližší popis" strana 105.

	<ul style="list-style-type: none"> • Počet podobných událostí v tento den. <ul style="list-style-type: none"> ➔ Viz "Počet podobných událostí" strana 104. • Doba trvání události nebo poruchy <p>Řádek 3:</p> <ul style="list-style-type: none"> • Identifikace karty (karet) řidiče vložené (vložených) na začátku nebo na konci události nebo poruchy (maximálně čtyři záznamy). • "■----" zobrazí se, pokud není vložena žádná karta řidiče.
14	<p>Identifikace tachografu:</p> <ul style="list-style-type: none"> • Výrobce tachografu • Adresa výrobce tachografu • Typ tachografu • Číslo schválení typu • Sériové číslo • Rok výroby • Verze a datum instalace operačního softwaru

15	Identifikace senzoru: <ul style="list-style-type: none"> • Sériové číslo • Číslo konstrukčního schválení • Datum první instalace (první propojení s DTCO 1381)
16	Data kalibrace
16a	Seznam kalibračních dat (v datových záznamech): <ul style="list-style-type: none"> • Název a adresa servisu • Identifikace dílenské karty • Dílenská karta platí do ...
16b	Datum a účel kalibrace: <ul style="list-style-type: none"> 1 = Aktivace; záznam známých kalibračních dat k okamžiku aktivace 2 = První osazení; první kalibrační data po aktivaci tachografu DTCO 1381 3 = Osazení po opravě – přístroj na výměnu; první kalibrační data v současném vozidle 4 = pravidelná dodatečná kontrola; kalibrační data dodatečné kontroly 5 = Zadání státní poznávací značky majitelem

	<ul style="list-style-type: none"> • Identifikační číslo vozidla • Schvalující členský stát a poznávací značka vozidla • \aleph = Počet otáček vozidla • k = konstanta nastavená v tachografu DTCO 1381 pro vyrovnání rychlosti • l = skutečný obvod pneumatiky • \bullet = velikost pneumatik • \succ = Nastavení omezovače rychlosti • Starší a nový stav kilometrů
17	Nastavení času
17a	Seznam všech dostupných dat o nastavení času: <ul style="list-style-type: none"> • Datum a čas, staré • Datum a čas, změněné • Název servisu, který čas nastavoval • Adresa servisu • Identifikace dílenské karty • Dílenská karta platí do ... <p>Poznámka: Z 2. datového záznamu je patrné, že nastavený čas UTC byl korigován autorizovaným servisem.</p>

18	Nejaktuálnější zaznamenaná událost a nejaktuálnější porucha: <ul style="list-style-type: none"> • ! = nejnovější událost, datum a čas • \times = nejnovější porucha, datum a čas
19	Informace při kontrole "Překročení rychlosti": <ul style="list-style-type: none"> • Datum a čas poslední kontroly • Datum a čas prvního překročení rychlosti od poslední kontroly, jakož i počet dalších překročení.
20	První překročení rychlosti po poslední kalibraci.
20a	5 nejzávažnějších překročení rychlosti za posledních 365 dní.
20b	Posledních 10 zaznamenaných překročení rychlosti. Při tom se pro každý den ukládá nejzávažnější překročení rychlosti.



20c	<p>Zadání u překročení rychlosti (chronologicky řazeno podle nejvyšší průměrné rychlosti):</p> <ul style="list-style-type: none"> • Datum, čas a doba trvání překročení • Nejvyššia rýchlosť a priemerná rýchlosť prekročenia, počet podobných udalostí počas tohto dňa • Příklad příjmení řidiče • Jméno řidiče • Identifikace karty řidiče <p>Poznámka: Pokud v bloku neexistuje žádný datový záznam překročení rychlosti, zobrazí se "→----".</p>		<p>Poznámka: Chybějící údaje o držiteli karty znamenají: do otvoru pro zasunutí karty 1 není vložena karta řidiče.</p> <ul style="list-style-type: none"> • Začátek záznamu profilu s datem a časem • Konec záznamu profilu s datem a časem <p>Nové profily se vytvářejí:</p> <ul style="list-style-type: none"> • Zasunutím a vyjmutím karty tachografu do a z otvoru pro zasunutí karty 1 • Změnou dne • Opravou času UTC • Přerušením napětí 	24	<p>Záznam profilů frekvence otáček:</p> <ul style="list-style-type: none"> • Seznam definovaných oblastí otáček motoru a dob v této oblasti • Oblast: $0 \leq n < 1$ = motor vypnutý • Oblast: $3281 \leq n < x$ = nekonečno <p>Profil frekvence otáček se dělí do 16 zón. Jednotlivé oblasti mohou být při instalaci individuálně nastaveny.</p>
21	<p>Ruční údaje:</p> <ul style="list-style-type: none"> • = Místo kontroly • = Podpis kontrolora • = Počáteční doba • = Koncová doba • = Podpis řidiče 	23	<p>Záznam rychlostních profilů:</p> <ul style="list-style-type: none"> • Seznam definovaných oblastí rychlostí a doba v této oblasti • Oblast: $0 \leq v < 1$ = stání vozidla <p>Rychlostní profil se dělí do 16 zón. Jednotlivé oblasti mohou být při instalaci individuálně nastaveny.</p>	25	<p>Údaje výrobce:</p> <ul style="list-style-type: none"> • Číslo verze softwaru modulu upgrade (SWUM)
22	<p>Údaje o držiteli karty zaznamenaného profilu:</p> <ul style="list-style-type: none"> • Příjmení řidiče • Jméno řidiče • Identifikace karty 			26	<p>Záznam aktivit:</p> <ul style="list-style-type: none"> • Legenda symbolů • Vytiskne se diagram všech aktivit posledních 7 kalendářních dnů od zvoleného dne;
				27	<p>Záznam o průběhu rychlosti zvoleného dne.</p>

28

Záznam o dodatečných pracovních skupinách, jako je zapnutí modrého výstražného světla, sirény atd.:

- Legenda symbolů
- Od zvoleného dne se zobrazí diagramu stavu vstupů D1/D2 za posledních 7 kalendářních dnů.

www.dtco.vdo.com

■ Účel záznamu u událostí nebo poruch

U každé zjištěné události nebo u každé zjištěné poruchy tachograf DTCO 1381 registruje a ukládá data podle zadaných pravidel.

	ⓂF /12345678901234 5 6
	ⓂB /22335578901234 1 2
1	→→ 4 15.10.2011 11:10 (45) 00h30
2	ⓂDK /45670901234567 7 8
	ⓂF /12345678901234 5 6

(1) Účel datového záznamu

(2) Počet podobných událostí za tento den

Účel datového záznamu (1) označuje, proč se událost nebo porucha zaznamenala. Událost stejného typu, která se vyskytla vícekrát tento den, se zobrazí na pozici (2).

► Kódování účelu záznamu

Níže uvedený přehled zobrazuje události a poruchy, seřazené podle druhu chyby (příčiny) a přiřazení účelu datového záznamu:

Události		
Piktogram / příčina		Účel
!Ⓜ	Konflikt karet	0
!Ⓜ	Jízda bez platné karty	1 / 2 / 7
!Ⓜ	Vložení při jízdě	3
!Ⓜ	Karta není uzavřena	0
→→	Příliš vysoká rychlost	4 / 5 / 6
!⚡	Přerušení napětí	1 / 2 / 7
!Ⓜ	Porucha snímače	1 / 2 / 7
!Ⓜ	Porušení bezpečnosti	0
!Ⓜ	Překrývání času ¹⁾	–
!Ⓜ	Neplatná karta ²⁾	–

Poruchy

Piktogram / příčina	Účel	
×Ⓜ	Porucha karty	0
×Ⓜ	Porucha přístroje	0 / 6
×Ⓜ	Porucha tiskárny	0 / 6
×Ⓜ	Porucha zobrazení	0 / 6
×Ⓜ	Porucha při stahování	0 / 6
×Ⓜ	Porucha snímače	0 / 6

1) Tato událost se ukládá pouze na kartu řidiče.

2) Tuto událost tachograf DTCO 1381 neukládá.

Přehled účelů datových záznamů

- 0 = Jedna z 10 posledních akcí nebo poruch.
- 1 = Nejdlejší událost z událostí za posledních 10 dní, kdy se události vyskytly.
- 2 = Jedna z 5 nejdelších událostí za posledních 365 dní.
- 3 = Poslední událost z událostí za posledních 10 dní, kdy se události vyskytly.
- 4 = Nejzávažnější událost z událostí za posledních 10 dní, kdy se události vyskytly.
- 5 = Jedna z 5 závažných akcí v posledních 365 dnech.
- 6 = První událost nebo první porucha po poslední kalibraci.
- 7 = Aktivní událost nebo přetrvávající porucha.

Počet podobných událostí

- 0 = Uložení "Počet podobných událostí" není pro tuto událost požadováno.
- 1 = Během tohoto dne se vyskytla jedna událost tohoto typu.
- 2 = Během tohoto dne se vyskytly dvě události tohoto typu, ale jen jedna se uložila.
- n = Během tohoto dne se vyskytlo "n" událostí stejného typu, ale jen jedna se uložila.

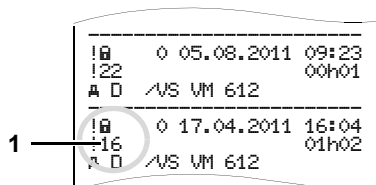
► **Kódování pro bližší popis**

Události, které podléhají porušení bezpečnosti "1", jsou rozčleněny pomocí dodatečného kódování (1).

Pokusy o porušení bezpečnosti tachografu DTCO 1381

- 10 = Žádné další údaje
- 11 = Selhala autentizace snímače
- 12 = Chyba autentizace karty řidiče
- 13 = Neoprávněná změna snímače
- 14 = Chyba integrity; pravost dat na kartě řidiče není zaručena.
- 15 = Chyba integrity; pravost uložených dat uživatele není zaručena.
- 16 = Interní chyba přenosu dat
- 17 = Neoprávněné otevření skříně

18 = Manipulace s hardwarem

Pokusy o porušení bezpečnosti na snímači impulsů

- 20 = Žádné další údaje
- 21 = Autentizace selhala
- 22 = Chyba integrity; pravost dat v paměti není zaručena.
- 23 = Interní chyba přenosu dat
- 24 = Neoprávněné otevření skříně
- 25 = Manipulace s hardwarem

www.dtco.vdo.com

■ Abecední rejstřík

C	Zobrazení vozidla	60	Čištění karty tachografu	12
Čas UTC			Dílenská karta	75
Přepoččet na čas UTC		80	Karta majitele	75
D			Karta řidiče	75
Data ve velkokapacitní paměti		79	Kontrolní karta	75
Definice		8	Přístupová práva karet tachografu ...	76
Řidič 1		8	Zablokování karet tachografu	75
Řidič 2		8	Zacházení s kartami tachografu	12
F			Kombinace piktogramů	85
Funkce menu		47	Konec papíru	46
Nastavení jazyka		49	Kontrolní karta	75
Navigace ve funkcích menu		50	Kroky obsluhy (první)	14
Opuštění funkcí menu		51	Pro majitele	14
Při stojícím vozidle		48	Pro řidiče	14
Přístup do menu zablokován		51	L	
Přístup k datům zablokován		51	Likvidace	81
Tisk vozidla		54	M	
Výtisk řidič 1 / řidič 2		53	Manuální zadání	28
Vyvolání funkcí menu		48	Doplnění aktivity "Odpočinek"	32
Zadání řidič 1 / řidič 2		56	Možnosti oprav	30
Zadání vozidla		57	Pokračování pracovní směny	33
Zobrazení časů karet řidičů		49	Potvrzení směny a nastavení	
Zobrazení dat při jízdě		48	aktivit ve směně předem	34
Zobrazení řidič 1 / řidič 2		59	Přerušení procesu zadávání	31
	H			
	Hlášení	61		
	Potvrzení hlášení	63		
	Zobrazí se hlášení	62		
	I			
	Indikační přístroj	63		
	K			
	Karta majitele	75		
	Data na kartě majitele	78		
	Funkce karty majitele	22		
	Funkce menu v provozním režimu			
	"Majitel"	22		
	Vložení karty majitele	23		
	Vyjmutí karty majitele	26		
	Zadání registrační značky			
	vozidla (RZV)	24		
	Karta řidiče	75		
	Data na kartě řidiče	77		
	Vložení karty řidiče	28		
	Vyjmutí karty řidiče	38		
	Karty tachografu	75		
	Automatické vysunutí	75		

Zadání zemí	31	Odhlášení majitele	26	R	
Žádné doplnění aktivit	29	Odstranění vzpříčeného papíru	46	Rozhraní pro stahování	16
Základní postup	29			Připojení na rozhraní pro	
				stahování	25
N		P		S	
Nastavení aktivit	35	Piktogramů	84	Standardní zobrazení	18
Automatické nastavení	35	Podpětí / přepětí	20	Stažení dat	25, 37
Automatické nastavení po		Poruchy	66	Download key	25, 37
zapnutí nebo vypnutí zapalování	35	Postup menu po vyjmutí karty řidiče	39	Přenos dat	25, 37
Manuální nastavení	35	Přerušení napětí	20	Software	25, 37
Ruční zadání aktivit	36	Přihlášení majitele	23	Stažení dat z karty řidiče	37
Nastavení jazyka	49	Příklady výtisku	89	Připojení na rozhraní pro	
Nebezpečí poranění	44	Aktivity řidiče	94	stahování	37
Nebezpečí úrazu	62	Denní sestava karty řidiče	89	Struktura menu	52
Nebezpečí výbuchu	9, 25	Denní sestava vozidla	91		
Nebezpečí výbuchu	37	Překročení rychlosti	93	T	
		Profil otáček motoru	95	Technické údaje	82
		Profil rychlosti	95	DTCO 1381	82
O		Status D1/D2 diagram	94	Role papíru	82
Obslužné prvky	15	Technické údaje	93	Tisk dat	45
Displej	15	Události / poruchy karty řidiče	90	Přerušení tisku	45
Rozhraní pro stahování	16	Události / poruchy vozidla	92	Spuštění tisku	45
Tlačítka menu	16	v-diagram	94	Zvláštnosti při tisku	46
Tlačítka řidiče 1	15	Vysvětlivky	96	Tisk denní hodnoty z karty řidiče ...	39, 53
Tlačítka řidiče 2	16	Provozní režimy	74	Tisk denní hodnoty z velkokapacitní	
Tlačítko pro otevření	16	Provozní režim "Majitel"	21	paměti	54
Trhací hrana	16	Provozní režim Provoz	27		
Vstup na karty 1	15				
Vstup na karty 2	16				

Tisk překročení rychlosti	54	Stav výroby	19	Zadání registrační značky vozidla (RZV)	24
Tisk profil otáček motoru	55	Upozornění po zapnutí zapalování ..	17	Zákonná ustanovení	10
Tisk profil rychlosti	55	Zobrazení dat při jízdě	18	Povinnosti majitele	11
Tisk technických dat	54	Zobrazení hlášení	18	Povinnosti řidiče	10
Tisk událostí z karty řidiče	53	Varování pracovní doby	68	Zacházení s výtisky	11
Tisk událostí z velkokapacitní paměti	54	Vložení role papíru	44	Zkratky zemí	87
Typový štítek	16	Všeobecná upozornění	7	Značky regionů	88
U		Prostředky zobrazení	8	Zmína řidiče/vozidla	40
Události	64	Všeobecné pokyny		Průvodní dokumenty	41
Údržba a péče	81	Nebezpečí poranění	9	Smíšený provoz	40
Čištění tachografu DTCO 1381	81	Nebezpečí úrazu	9	Zobrazení majitele	60
Oprava / výměna	81	Nebezpečí výbuchu	9		
Povinnost kontroly tachografů	81	Ovládání tachografu DTCO 1381	9		
Upozornění	69	Zacházení s kartami tachografu	12		
V		Zákonná ustanovení	10		
Varianta ADR	15	Vytisknout status D1/D2	55		
Funkční odchylky	16	Vytisknout v-diagram	55		
Značka na přístroji	15	Vytištění aktivit	53		
Varianty zobrazení	17	Z			
Out of scope	19	Zadání	56		
Podpětí / přepětí	20	Nastavení místního času	57		
Pohotovostní mód	17	Provedení korekce UTC	58		
Převoz nebo jízda vlakem	19	Zadání cílové země	56		
Standardní zobrazení	18	Zadání Out začátek/konec	57		
		Zadání výchozí země	56		
		Zadání začátku převozu / vlaku	57		

■ Release-Přehled

Tento certifikovaný provozní návod platí
pro následující verze jednotek
DTCO 1381:

Release-Stav (uvedeno na typovém štítku)	Certifikovaný návod k provozu	Markantní znaky obsluhy
 <p>Rel. 1.4</p>	BA00.1381.20 100 116	Aktuální návod k provozu.

 Pro starší verze jednotek –
DTCO 1381 Rel. 1.2x a 1.3x – je
tento provozní návod nevhodný!

■ Automatické nastavení aktivit po zapálení zapnuto/vypnuto

Automaticky nastavená aktivita po zapalování vypnuta		
... po zapalování zapnuta			... po zapalování zapnuta		
<input type="checkbox"/>	☰ Přestávka / odpočinek	Řidič 1	<input type="checkbox"/>	☰ Přestávka / odpočinek	Řidič 1
<input type="checkbox"/>	⚙️ Ostatní pracovní doba		<input type="checkbox"/>	⚙️ Ostatní pracovní doba	
<input type="checkbox"/>	🚗 Doba pohotovosti		<input type="checkbox"/>	🚗 Doba pohotovosti	
<input type="checkbox"/>	– Beze změny		<input type="checkbox"/>	– Beze změny	
<input type="checkbox"/>	☰ Přestávka / odpočinek	Řidič 2	<input type="checkbox"/>	☰ Přestávka / odpočinek	Řidič 2
<input type="checkbox"/>	⚙️ Ostatní pracovní doba		<input type="checkbox"/>	⚙️ Ostatní pracovní doba	
<input type="checkbox"/>	🚗 Doba pohotovosti		<input type="checkbox"/>	🚗 Doba pohotovosti	
<input type="checkbox"/>	– Beze změny		<input type="checkbox"/>	– Beze změny	

 Během "Manuálního zadávání" (doplňků aktivit na kartě řidiče) je tato opce nefunkční! Nedochozí ke změně aktivity po zapálení zapnuto/vypnuto!

Automatické nastavení po zapalování zapnuto/vypnuto je viditelné pouze ve standardním zobrazení.

➔ *Podrobnosti ke standardnímu nastavení viz "Nastavení aktivit" od strany 35.*

Poznámka!

Nastavení aktivity po zapalování zapnuto/vypnuto definovaná již výrobcem automobilu je možné programovat.

Označte prosím "✓" nastavené funkce v tabulce.

Údaje k DTCO 1381

Typ:

Č:

Rok:

Datum nastavení: _____

Podpis: _____

A

■ Poznámka

www.dtco.vdo.com

www.dtco.vdo.com

A

www.dtco.vdo.com

A



Interior

EG-Konformitätserklärung nach Richtlinie Nr. 94/9/EG (ATEX) EC Declaration of Conformity under the terms of Directive No. 94/9/EC (ATEX)

Nr. HOM_001



Wir erklären hiermit als Hersteller, dass die nachstehend beschriebene Einrichtung die Anforderungen der Richtlinie Nr. 1994/9/EG vom 23. März 1994 für Geräte und Schutzsysteme zur bestimmungsgemäßen Verwendung in explosionsgefährdeten Bereichen erfüllt.

We as manufacturer hereby declare that the following described equipment complies with the fundamental requirements of the Directive No. 94/9/EC of 23 March 1994 concerning equipment and protective systems intended for use in potentially explosive atmospheres.

Hersteller Manufacturer	Continental Automotive GmbH Heinrich-Hertz-Str. 45, 78052 Villingen-Schwenningen
Gerät Equipment	Digitaler Tachograph Typ DTCCO 1381.x Digital tachograph type DTCCO 1381.x
EG-Baumusterprüfbescheinigung EC type examination certificate	TÜV 03 ATEX 2324 X
Benannte Stelle Notified body	TÜV NORD CERT GmbH, Geschäftsstelle Hannover, Am TÜV 1, 30519 Hannover, CE 0044
Gerätekenzeichnung Marking of the equipment	 I13(2)G Ex nA [ib] IIC T6
Verwendete harmonisierte Normen Used harmonized standards	EN 60079-0: 2006 EN 60079-11: 2007 EN 60079-15: 2005
Andere angewandte Richtlinien Other used directives	VO (EWG) Nr. 3821/85, ECE R10, RL 72/245/EWG

VS-Villingen, den / the 2010-06-22

Continental Automotive GmbH

Winfried Rogenz Head of Homologation	Thomas Hausmann Head TTS Product and Project Quality
Name / Name	Name / Name
Funktion / function	Funktion / function
	
Unterschrift signature	Unterschrift signature

Diese Erklärung bescheinigt die Übereinstimmung mit den genannten Richtlinien, ist jedoch keine Beschaffenheits- oder Haltbarkeitsgarantie nach §443 569. Die Sicherheitsmerkmale der im angeleiteten Produktdokumentation sind zu beachten.
This declaration certifies the conformity to the specified directives but does not imply any warranty for properties. The safety documentation accompanying the product shall be considered in detail.

Continental Automotive GmbH
Heinrich-Hertz-Str.45
78052 Villingen-Schwenningen

Telefon +49 (7721) 87-0
Telefax +49 (7721) 87-27
www.continental-corporation.com

Sitz der Gesellschaft: Hannover
Registrierungsamt: Hannover
HRE 19424
USt-Id. Nr. DE19490663

Geschäftsführer:
Hiromu Matsui
Gérard Cormierier,
Harald Stuhmann

Continental Automotive GmbH

P.O. Box 1640

78006 Villingen-Schwenningen

GERMANY

www.dtco.vdo.com

A2C53438336

40449584 OPM 000 AA

BA00.1381.20 100 116



Jazyk: cesky

Printed in Germany | © 04.2011 | Continental Automotive GmbH

VDO